



Telephone 10 DECT

Bedienungsanleitung
Manuel d'utilisation
Istruzioni per l'uso

JACOB JENSEN™

ZUBEHÖR UND VERPACKUNGSINHALT / ACCESSOIRES ET MATÉRIEL LIVRÉ

Die folgenden Produkte sind in der Verpackung von JACOB JENSEN™ Telefon 10 enthalten:

1. Mobilteil
2. Basisstation
3. Fuß für Tischaufbau
4. Schrauben und Dübel
5. Netzstecker
6. Li-ion Akku 3.7V, 650 mA AH Battery
7. Buchse/ Weiche
8. Kombinationskabel
9. Netzkabel

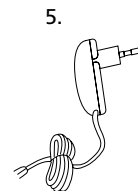
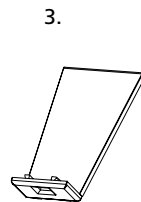
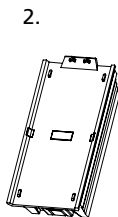
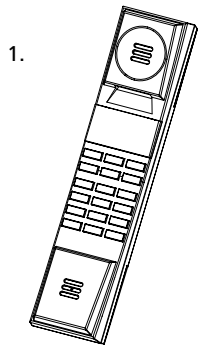

Les produits suivants sont contenus dans la livraison du téléphone 10 JACOB JENSEN™:

1. Combiné
2. Station de base
3. Portant
4. Boulons et vis
5. Connecteur réseau
6. Accus Li-ion 3.7V, pile 650 mA AH
7. Prise/Duplexeur
8. Câble de combinaison
9. Câble réseau



ABBILDUNG / FIGURE

Mobilteil

1. Hörmuschel
2. Lautsprecher (Freisprechen)
3. Bildschirm/ Display
4. Menütaste
5. Tastenfeld (Ziffern und Buchstaben)
6. Mikrofon
7. Batteriefach
8. Ladekontakte

Basisstation

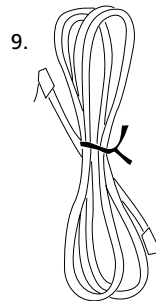
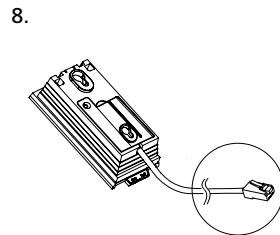
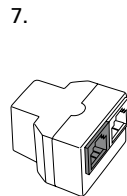
9. Ladekontakte
10. Ladeanzeige
11. Sammelruf (Paging)

Combiné

1. Écouteur
2. Haut-parleur
3. Écran/Display
4. Touche menu
5. Touche numérique (numéros et lettres)
6. Microphone
7. Compartiment à pile
8. Dispositif du contact de chargement

Station de base

9. Dispositif du contact de chargement
10. Afficheur du niveau de charge
11. Appel collectif (Paging)

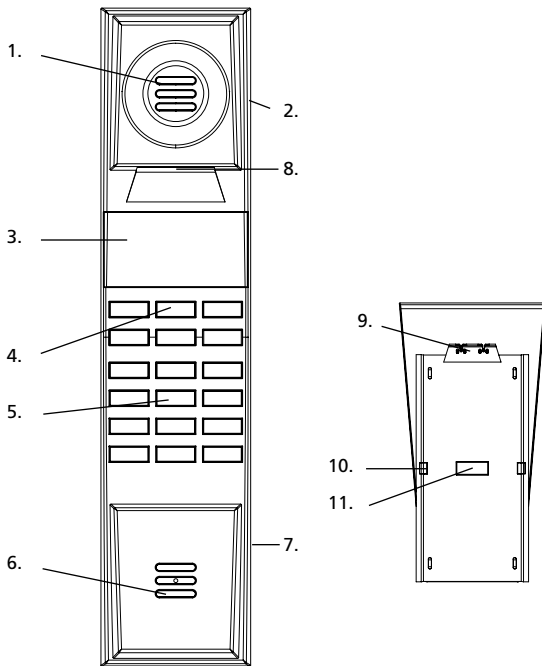

AUSSTATTUNG

- Gesprächzeit in Stunden: 12
- Standby in Tagen: 7
- Reichweite in Gebäuden 50m
- Reichweite außerhalb 300 m
- Low radiation (geringe Strahlung)
- LCD Typ 14 Zeilen x 3 Linien + Symbole
- Flashzeit 80 – 800 ms
- Caller ID Type 1 & 2 und DTMF
- Anruferliste
- Freisprechen
- Lautstärkeregler für Lautsprecher und klingeln
- Telefonbuch (Speicherung von bis zu 100 Nummern und Namen)
- Interkom –und Rufweiterleitung am Mobilteil
- 3 Konferenz
- Rufweiterleitung zwischen den Mobilteilen
- Notruf und Datumserinnerung
- 8 polyphone Klingeltöne
- Babyüberwachung
- Equalizer
- Li-ion Akku
- Ländereinstellung

ÉQUIPEMENT

- Durée de conversation: 12 heures
- Veille en jours: 7
- Portée à l'intérieur: 50 m
- Portée en plein air: 300 m
- Low radiation (radiation faible)
- LCD type, 14 lignes x 3 lignes + symboles
- Temps du flash 80-800 ms
- Caller ID type 1 & 2 (reconnaissance du numéro) et DTMF
- Liste d'appels
- Mode mains libres
- Réglage du volume pour le haut-parleur et la sonnerie
- Répertoire (mémoire de 100 numéros et noms au maximum)
- HS Intercom - et transfert d'appel
- Conférences à 3
- Transfert d'appel entre les combinés
- Appel d'urgence et rappels de date
- 8 sonneries midi/polyphoniques
- Baby interphones
- Equalizer
- Accus LI-ion
- Pays d'origine

ACCESSORI E CONTENUTO DELL'IMBALLAGGIO

L'imballaggio del Telefono 10 JACOB JENSEN™
contiene le seguenti unità:

1. Portatile
2. Base
3. Supporto da tavolo
4. Viti e tasselli
5. Presa per alimentazione
6. Accumulatore Li-ion 3.7V, batteria 650 mAh
7. Presa/Duplex
8. Cavo modulare
9. Cavo di rete

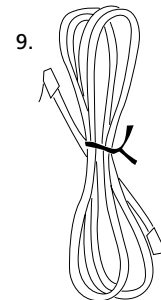
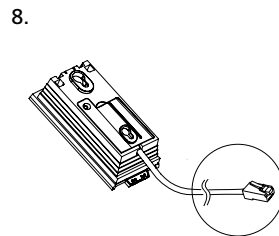
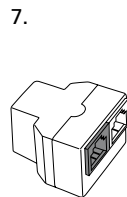
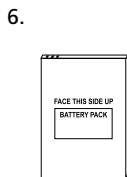
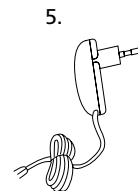
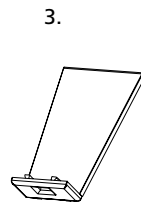
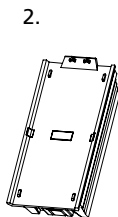
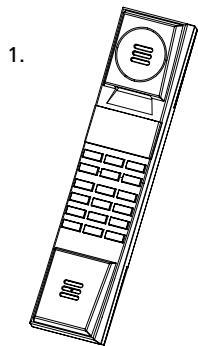

FIGURA

Portatile

1. Ricevitore
2. Altoparlante (vivavoce)
3. Schermo/Display
4. Tasto menu
5. Tasto alfanumerico
6. Microfono
7. Allocazione batterie
8. Dispositivo di contatto per ricarica

Stazione base

9. Dispositivo di contatto per ricarica
10. Indicazione del livello di carica
11. Chiamata interna

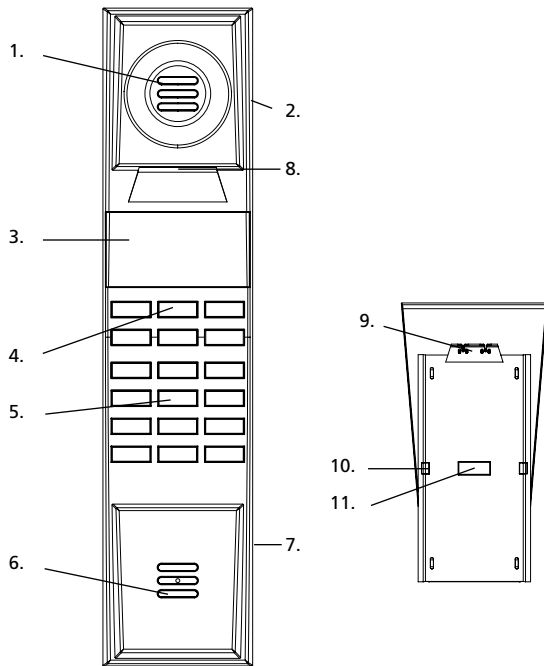

DOTAZIONE

- Durata conversazione in ore
- Durata standby in giorni
- Portata negli edifici (max 50m)
- Portata all'aperto (max 300m)
- Radiazione minima
- Display LCD a 14x3 linee e simboli
- Intervallo del flash 80-800 ms
- Riconoscimento ID di tipo 1 & 2 e DTMF
- Lista chiamate
- Modalità vivavoce
- Regolazione volume altoparlante e suoneria
- Rubrica (memoria fino a 100 voci)
- Intercom e trasferimento chiamate
- Chiamata in conferenza a 3
- Trasferimento di chiamata
- Chiamate d'urgenza e promemoria per appuntamenti
- 8 suonerie polifoniche
- Monitor bimbo
- Equalizzatore
- Accumulatore Li-ion
- Selezione del Paese

A.	INSTALLATION UND INBETRIEBNAHME	7
B.	DISPLAY SYMBOLE UND IHRE BEDEUTUNG	10
C.	TASTEN UND IHRE FUNKTIONEN	11
D.	EINSTELLUNGEN DES TELEFONS	13
E.	NORMALBETRIEB	17
F.	TELEFONBUCH	19
G.	ANRUFLISTE (CLIP)	20
H.	PERSONALISIERUNG DES TELEFONS	21
I.	ANMELDUNG VON WEITEREN MOBILTEILEN UND BASISSTATIONEN ...	22
J.	ZURÜCKSETZEN AUF DIE WERKSEINSTELLUNG	24
K.	PFLEGEHINWEIS	24
L.	STÖRUNGSSUCHE	25
M.	SICHERHEITSBESTIMMUNGEN	26
N.	GARANTIE	27
O.	ÖKOLOGISCHE BEDENKEN UND ENTSORGUNG	27
P.	DECLARATION OF CONFORMITY / ZULASSUNG	27

Herzlichen Glückwunsch zum Kauf ihres neuen JACOB JENSEN™ Telefons.

Dieses Telefon wurde in Dänemark von Jacob Jensen entwickelt, dessen Produkte durch ihr einfaches, originelles und klassisches Design internationale Anerkennung gewannen. Jacob Jensen hat mehr als 100 Designerpreise aus der ganzen Welt erhalten und 19 seiner Arbeiten in der Design Study Collection und der Design Collection des Museum of Modern Art in New York ausgestellt.

Das JACOB JENSEN™ Telefon 10 wird zum Anschluß an das öffentliche Telefonnetz eingesetzt und mit einer Wandhalterung und einem Wandhalterungswinkel ausgeliefert.

Das JACOB JENSEN™ Telefon 10 wurde mit der neuesten Digitaltechnologie ausgestattet: DECT System (Digital Enhanced Cordless Telecommunication/ Digital unterstützt die drahtlose Telekommunikation). Dies ermöglicht die digitale Tonübertragung, Reichweite mit Klangschärfe und menügesteuerte Funktion. Gemäß dem DECT Systemstandard (GAP kompatibel), können bis zu 6 Mobilteile über eine Basisstation gesteuert werden. Mit ihren Funktionen der Rufweiterleitung und Interkom stellen sie so eine Minitelefonanlage dar. Zusätzlich bietet es größten Komfort durch eine Anruf-Erkennung (CLIP), Anrufspeicher Telefonbuch, Wahlwiederholung, Wahlwiederholungsliste und insbesondere die Interkomfunktion zwischen der Basisstation und den angeschlossenen Hand-Sets.

Das JACOB JENSEN™ Telefon 10 ist in der Basisstation und im Mobilteil mit der Funktion "low radiation" ausgestattet. Low Radiation arbeitet intelligent und ermittelt und justiert automatisch die Längen der Radiofrequenzen (RF), in

Abhängigkeit von der Entfernung des Mobilteils und der Basisstation.
Die Basisstation sendet nur, wenn der Hörer aus der Station genommen wird.
Wird das Handteil zurück in die Station gelegt, schaltet sich der Sender wieder aus.
Der Nutzer ist somit keinen gepulsten Mikrowellen ausgesetzt.

A. INSTALLATION UND INBETRIEBNAHME

Das schnurlose Telefon funktioniert nur, wenn Strom auf der Basisstation liegt.
Bei event. Stromausfall ist es daher ratsam, ein weiteres schnurgebundenes stromunabhängiges Telefon (Telefon 5, Telefon 3, Telefon 1 von Jacob Jensen) an ihre Telefonanlage anzuschließen.

Achtung

- Benutzen Sie ausschließlich den mitgelieferten Stromadapter Ktec Modell KSLFB0750035W1EU mit dem roten RJ11 Stecker. Die Benutzung eines anderen Adapters könnte das Gerät beschädigen und führt zum Erlöschen des Garantieanspruches.
1. Verbinden Sie das aus der Basisstation kommende Kombinationskabel mit der Seite der Seite der Kombinationsweiche, auf der sich nur eine Buchse befindet.
 2. Stecken Sie den mitgelieferten Netzstecker in eine 220 V Steckdose und verbinden Sie das Kabelende mit der roten Buchse in der Kombinationsweiche.
 3. Verbinden Sie ein Ende des Telefonkabels mit der schwarzen Buchse der Kombinationsweiche, verbinden Sie das andere Ende des Kabels mit dem länderspezifischen Steckeradapter.

4. Verbinden Sie den länderspezifischen Steckeradapter mit der Telefonbuchse in der Wand.

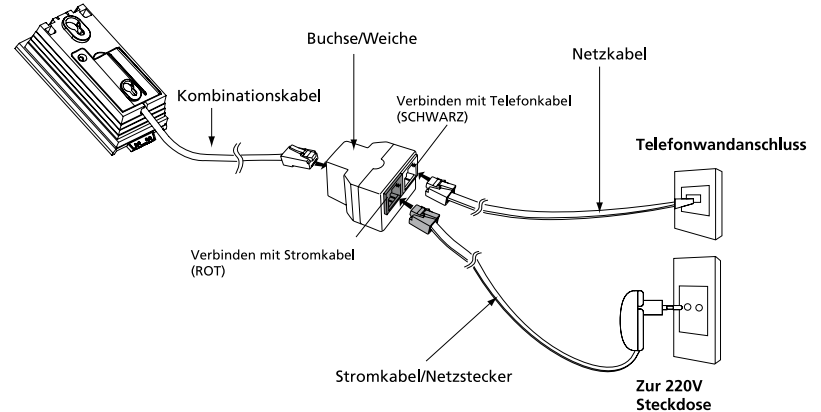

A.1. Wandmontage

Führen sie folgende Schritte durch:

1. Ziehen sie das Kombinationskabel durch die Kabelführung nach unten zum Kabelauslass und verbinden sie es mit der Buchse/Weiche.
2. Befestigen Sie die Basisstation mit den beigelegten Schrauben und Dübeln (6 mm Bohrung).

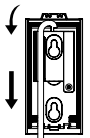

A.2. Schreibtischmontage – Tischfuß

Schieben Sie die beiden Rasten des Tischfußes in die dafür vorgesehenen Nuten auf der Rückseite der Basisstation. Der Tischfuß ist arretiert, wenn Sie ein „klick“ hören.

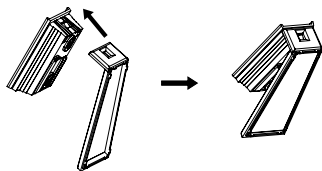

Der Tischfuß kann auch leicht wieder demontiert werden:

- Drücken Sie mit dem Finger oder einem Stift die Entriegelungstaste im Inneren des quadratischen Loches am Grund der Basisstation und ziehen Sie dabei den Tischfuß von der Basisstation ab.

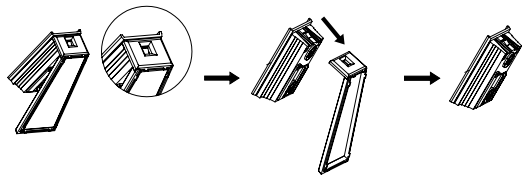

A.3. Einlegen der Batterie

1. Am Mobilteil entfernen Sie die hintere Abdeckung durch senkrecht Herunterschieben, installieren die wiederaufladbare Batterie im Batteriefach. Schließen Sie den Deckel wieder. Die LCD-Anzeige leuchtet auf, sobald die Batterie mit dem Gerät verbunden ist.

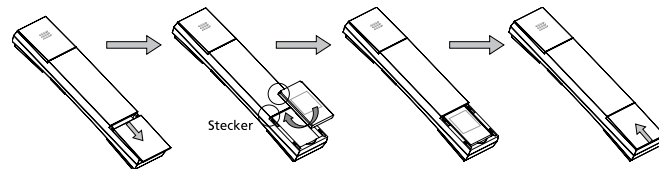

Achtung!

- Gefahr einer Explosion, falls die Batterie durch einen falschen Batterietypen ersetzt wird.
- Sie müssen zunächst die Mobilteil-Batterie einlegen, bevor Sie das schnurlose Mobilteil benutzen.
- Um das Risiko eines Brandes oder einer Verletzung zu reduzieren, benutzen Sie bitte ausschließlich Li-ion Batterien 60020436 (EU), die mit dieser Einheit kompatibel sind.
- Li-ion Batterien müssen gemäß den gesonderten Abfallbestimmungen entsorgt werden.
- Entsorgen Sie keine Batterien im Feuer, da sie explodieren könnten. Achten Sie auf geeignete Entsorgung gemäß ihren regionalen Abfallbestimmungen.
- Halten Sie Batterien von Kindern fern.

2. Legen Sie das Mobilteil in die Basisstation, wie in der Abbildung gezeigt. Überprüfen Sie, ob die LED Anzeige auf der Basisstation den Ladevorgang anzeigt. Das Ladesymbol  erscheint auf dem Mobilteil. Während des Ladevorgangs dreht sich das Ladesymbol solange, bis alle Akkus aufgeladen sind.

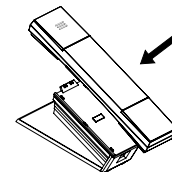







Wichtige Mitteilung

- Optimalen Ladezustand der Batterie erreichen Sie, indem der erste Ladevorgang mindestens 6 Stunden dauert.
- Wenn das Mobilteil von der Basisstation genommen wird, bleibt die LED Anzeige noch 5 Sekunden an.
- Entnehmen Sie die Batterie, falls das Mobilteil 30 Tage nicht genutzt wird.

A.4. Einstellen der Sprache

Nach dem erstmaligen Ladevorgang von 6 Stunden können Sie das Mobilteil zum Telefonieren nutzen. Falls Sie eine andere Sprache benötigen, dann befolgen Sie bitte folgende Reihenfolge:

Drücken Sie die Taste  und drücken Sie die Taste  3 mal um zum **Display** zu kommen, drücken Sie  drücken Sie  zweimal zur **Select Lang.** Drücken Sie  → drücken Sie  und wählen Sie zwischen den Sprachen: **English, Deutsch, Français, Italiano, Nederlands, Español, Dansk, Svenska, Türkçe, Norwegian** und drücken Sie  zum Bestätigen.

A.5. Austausch von Batterie

Unabhängig von dem Gebrauch sollten jedes Jahr die Batterie gewechselt werden. Dabei sollte folgende Anleitung beachtet werden:

1. Halten Sie eine wiederaufladbare Batterie bereit, 3,7V 650mH LI-ion Batterie, 60020436.
2. Nehmen Sie vorsichtig den Batteriefachdeckel vom Mobilteil und entfernen Sie die alte Batterie.
3. Legen Sie die neue wiederaufladbare Batterie in das Mobilteil und schließen Sie den Batteriefachdeckel wieder. Eine falsche Polarisierung ist nicht möglich.

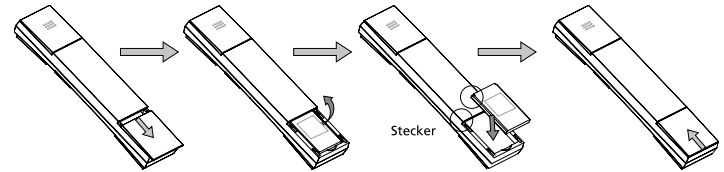

A.6. Bedienung

1. Um das Mobilteil von der Basis abzuheben, drücken Sie sanft mit dem Zeigefinger auf den oberen Teil des Hörers und dieser hebt sich elegant in Ihre Hand.

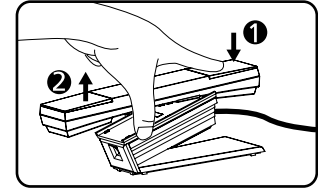

So tätigen Sie einen Anruf

- a) Nehmen sie das Mobilteil und drücken Sie  um ein Freizeichen zu bekommen.
- b) Wählen Sie eine Telefonnummer.
- c) Legen sie das Mobilteil nach Beendigung des Gespräches wieder ab.

oder

- a) Wählen Sie die Telefonnummer.
- b) Drücken sie nun  wodurch die Nummernwahl jetzt selbsttätig geschieht.
- c) Nach Beendigung des Gesprächs legen Sie das Mobilteil einfach wieder auf.

B. DISPLAY SYMBOLE UND IHRE BEDEUTUNG

In Stand-by Modus

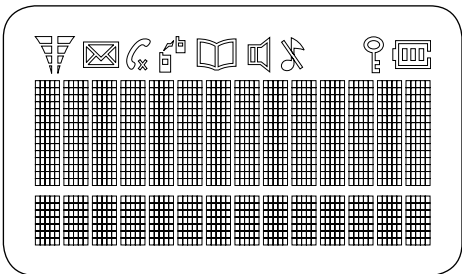







Symbol	Bedeutung
01/20	Monats- und Tagesanzeige.
14:05	Zeitanzeige im 24-Stunden Format.
	Batteriestatus.
	Voller Ladezustand.
	Batterie ist halb geladen.
	Batterie ist leer und es ertönt ein Warnsignal.
	Das Telefon läutet bei einem eingehenden Anruf nicht.



	Telefonbuch anzeigen.
	Das Telefon ist im Status automatische Rufannahme. Es leuchtet, während es Anrufe sendet oder empfängt.
	Das Mikrofon ist stummgeschaltet.
	Anzeige für Sprachnachrichten: Hängt vom Netzdienstleister ab. Dieses Symbol erscheint, wenn Sie eine wartende Nachricht auf einer netzbetreiberseitig registrierten Mailbox erhalten haben. Hinweis: Abhängig von Ihrem Netzservice, sollte das Sprachnachrichtssymbol ausgeblendet werden, sobald Sie Ihre Nachricht abgehört haben. Wenn nicht, müssen Sie den Indikator manuell ausblenden, siehe dazu die menügesteuerten Funktionen in der Anleitung.
	Freisprechanlage ist aktiviert.
	Tastensperre.
	Interkom (oder Babyüberwachung) ist aktiv, interner Anruf.
	Ein konstantes und volles Antennensymbol zeigt guten Empfang. Das Antennensymbol wird bei schwächerem Empfang kürzer. Hinweis: Wird das Netzteil zu weit von der Basisstation entfernt oder die Stromzufuhr der Basisstation entzogen, dann sieht man nur das untere Ende des Antennensymbols, das nun zu blinken anfängt.

C. TASTEN UND IHRE FUNKTIONEN



Bevor alle Tasten und Funktionen erklärt werden, ist es notwendig die Mehrfachastatur zu erklären. Dies geschieht durch langes oder kurzes Drücken einer Taste. Unter kurzem Drücken versteht man, die Tastatur nach dem Drücken sofort wieder loszulassen, beim langen Drücken hingegen wird die jeweilige Tastatur 2 Sekunden gedrückt gehalten.

Tastatur	Stand-by Betrieb	Sprachbetrieb	Programmanzeige/ Displayanzeige
Nur auf dem Mobilteil			
	Drücken Sie diese Taste um zum Menü zu gelangen.	Eintrag: Stumm, Internal call, Klang, Wahlwiederhlg.	Im Programmiermodus drücken Sie diese Taste zum Bestätigen.
	Eintrag der Zahlen 0 -9.	Eintrag der Zahlen 0 -9.	Eintrag der Nummern oder des Alphabets.

Tastatur	Stand-by Betrieb	Sprachbetrieb	Programmanzeige/ Displayanzeige
 Halten Sie die Taste "P" für Pause lange gedrückt zum Umschalten.	Diese Tastenfunktion ist notwendig bei einem kurzen Drücken.	Eingeben 	
	Eingeben, einschalten der Tastatursperre oder durch ein langes Drücken die Tastatursperre ausschalten.	Eingeben 	
	Wenn die von Ihnen gewählte Nummer besetzt ist oder wenn Sie ihren Anruf wiederholen möchten, drücken Sie die Wahlwiederholungstaste. Dabei werden die letzten 10 Rufnummern angezeigt mit max. 24 Stellen.	Im Sprachbetrieb erhöht diese Taste die Lautstärke für Kopfhörer oder Lautsprecher.	Im Programmierungs- und Speichermodus wird diese Taste zum blättern verwendet, wenn Sie kurz gedrückt wird. Blättern Sie so durch das Telefonbuch, Menü, Wahlwiederholungsliste oder Anruferliste.

Tastatur	Stand-by Betrieb	Sprachbetrieb	Programmanzeige/ Displayanzeige
	<p>Im Stand-by: ein kurzes drücken dieser Taste zeigt die Liste des Telefonbuchs. Das Display zeigt die ersten alphabetischen Einträge. Durch drücken  und  kann man durch die Einträge blättern. Bei der alphabetischen Suche müssen Sie den gewünschten Anfangsbuchstaben eingeben.</p>	<p>Im Sprachbetrieb verringert diese Taste die Lautstärke für Kopfhörer oder Lautsprecher.</p>	<p>Im Programmier- und Speicher-Übersichtsmodus dient dieser Knopf zum zurück blättern, sobald die Taste kurz gedrückt wird. Benutzen Sie diese Taste um zum Telefonbuch, zum Menü, zur Wahlwiederholungsliste oder zur Anruferidentifikation zu gelangen.</p>

Tastatur	Stand-by Betrieb	Sprachbetrieb	Programmanzeige/ Displayanzeige
	<p>Drücken Sie diese Taste um ein Gespräch zu beenden, das Menü zu verlassen oder in den Stand-by-Modus zurückzukehren.</p> <p>Drücken und halten Sie diese Taste um das Mobilteil an- oder auszuschalten. Wenn das Mobilteil ausgeschaltet ist, können Sie mit diesem Gerät weder Anrufe empfangen noch ausführen.</p> <p>Um das Mobilteil wieder einzuschalten, drücken und halten Sie die Taste wieder oder legen Sie das Mobilteil einfach auf die Ladeschale.</p>		

Tastatur	Stand-by Betrieb	Sprachbetrieb	Programmanzeige/ Displayanzeige
	<p>Während das Telefon klingelt, drücken Sie die Taste für drei Sekunden und der Klingelton ist zeitweilig ausgeschaltet.</p>	<p>Drücken Sie die Taste, um eine neue Verbindung herzustellen oder einen wartenden Anruf anzunehmen, wenn Ihr Telekom Provider diesen Service anbietet. Drücken Sie diese Taste, um einen Anruf innerhalb einer Telefonanlage zu einer anderen Nebenstelle durchzustellen.</p> <p>Durch Drücken der Taste (flash) wird die Verbindung kurzzeitig unterbrochen.</p>	<p>Im Programmiermodus hat diese Taste eine Lösch- oder Stornierfunktion. Drücken Sie diese Taste um falsche Zahlen oder Buchstaben zu löschen. Drücken Sie ihn um in das letzte Menü zu gelangen.</p>
	<p>Drücken Sie die Taste um einen Anruf zu tätigen oder angerufen zu werden.</p>	<p>Drücken Sie diese Tast, um zum Freisprechen und zurück zu wechseln.</p>	<p>Drücken Sie die Taste, um einen Anruf aus der Wahlwiederholung, dem Telefonbuch oder der Anruferliste auszulösen.</p>

Tastatur	Stand-by Betrieb	Sprachbetrieb	Programmanzeige/ Displayanzeige
Auf der Basisstation			
 <p>Sammelruf (Paging) Drücken und halten (mind. 5 Sekunden): Auslösung eines Sammelanrufs an alle angemeldeten Mobilteile.</p>	<p>Drücken Sie diese Taste für den Sammelruf des Mobilteiles.</p>		

D. EINSTELLUNGEN DES TELEFONS



Achtung

Ihr DECT Telefon ist durch einen PIN (Sicherungscode) geschützt. Ändern Sie niemals den PIN Ihrer Basis, wenn Sie nicht unbedingt einen persönlichen PIN benötigen und nur wenn Sie sich mit elektronischen Geräten ausreichend auskennen. Falls sie Ihren PIN vergessen sollten, kann dies zur Nichtfunktion und zu teuren Servicereparaturen führen. Weitere Hinweise unter **I. ANMELDUNG VON WEITEREN MOBILTEILEN UND BASISSTATIONEN.**

D.1. OK/ Menü Taste



Das DECT Telefon 10 ist mit einer benutzerfreundlichen Menütaste ausgestattet. Alle Basisstations-Funktionen des Telefons können über eine Menütaste  durch eine Frage/Antwort-Funktion (Q/A) erreicht werden.

Durch Drücken der  Taste auf dem Mobilteil, wird in kreisförmiger Weise durch die Funktionen im Menü geblättert. Sie können die Taste drücken  um nach oben zu blättern und  nach unten zu blättern.





Call Log List > Internal Call> Ton Einstllng > Display > Autom Gespr > Zeit u Alarm > Weitere Einst > Basis Einst > Babyfon. >



Im folgenden Teil der Anleitung wird jeweils eine Kurzdiagramm der Tastenfolge vorangestellt, um einen Überblick über die Programmierungsschritte zu geben.

D.2. Spracheinstellungen

Grundeinstellung des Telefon 10 ist englisch. Wechseln der Spracheinstellung:



Display Sprache auf dem Mobilteil

 → **Display**  → **Sprachwahl**  → wählen Sie Ihre gewünschte Sprache 



1. Blättere mit den Tasten  /  durch die verfügbaren Sprachen
2. Haben Sie ihre gewünschte Sprache , drücken Sie  um diese zu bestätigen.

D.3. Eingabe von Datum/Zeit



Unabhängig vom Land und vom Netzdienstleister wird über den Caller ID-Speicher üblicherweise über Anrufzeit und Datum informiert. In Ländern , in denen dieser Service per FSK Caller ID unterstützt wird, braucht man Uhrzeit und Datum nicht einzustellen, da diese Daten dem Caller ID-Speicher automatisch gesendet werden. In Ländern mit DTMF Caller ID-System (oder in Ländern mit FSK System aber ohne die Mitsendung von Zeit/Datum) müssen Sie Datum/Uhrzeit folgendermaßen einstellen.

 → **Zeit u Alarm**  → **ZeitDat Einst**  → **Dat./Zeit**



24 Stunden-Modus

Benutzen Sie die Zahlentasten des Mobilteiles um Datum (TT/MM/JJ) einzugeben, drücken Sie dann  noch einmal, um die Uhrzeit (24:00 Stundenformat) einzugeben. Nach der Eingabe drücken Sie  zur Bestätigung.

D.4. Tastensperre

Um die Tastensperre des Mobilteiles einzugeben, drücken Sie lange auf  bis ein kurzer Piepton ertönt. Ob die Tastensperre nun aktiv ist können Sie dem Display entnehmen. Ist die Tastensperre aktiv und Sie erhalten einen Anruf , drücken Sie die Tastatur . Um die Tastensperre aufzuheben, wiederholen Sie das Prozedere wie oben beschrieben. Notrufe können auch ohne Lösen der Tastensperre getätigt werden.

D.5. Automatische Rufannahme



 → **Autom Gespr**  → select **An/Aus** → 









Eingehende Anrufe können direkt beim Abnehmen des Mobilteiles von der Basisstation angenommen werden, sofern die Funktion "Autom Gespr" eingegeben wurde. Wenn die automatische Rufannahme auf "Aus" gestellt ist, müssen Sie  drücken, um das Gespräch anzunehmen. Auch wenn das Gerät auf der Basis oder einem Ladeteil platziert ist.



Drücken Sie  um in den Stand-by-Modus zurückzukehren.

D.6. Klangeinstellung



Das Telephone 10 ist mit einem einzigartigen Audio- Equalizer ausgestattet, der Ihnen 4 Soundoptionen anbietet. Dies ermöglicht Ihnen den Klang Ihren persönlichen Wünschen anzupassen. Wählbar sind: Normal, Bass, Alt, Sopran.

 →  → **Klang** → wähle den optionalen Ton → 

1. Drücke Sie  oder - während des Gesprächs - drücken Sie , um zum Hauptmenü zu gelangen
2. Drücken Sie  /  wählen Sie "Klang", drücken Sie 
3. Drücken Sie  /  wählen Sie eine der Optionen: Normal, Bass, Alt, Sopran.
Drücken Sie  zum Bestätigen.



Während des Gesprächs können Sie die Hörer- bzw. Lautsprecherlautstärke durch Drücken der Pfeiltasten  /  anpassen.

D.7. Stummschaltung(Mute)















 →  → **Stumm ein/Stumm aus** 

- 1 Während eines Anrufes, drücken Sie , um zum Hauptmenü zu gelangen.
- 2 Wählen Sie "Stumm ein" und drücken Sie 
- 3 Die Ausschaltung der Stummschaltung erfolgt in umgekehrter Reihenfolge.

D.8. Termine

 → **Zeit u Alarm**  → **Termin einst** – wählen Sie ihre Termine → 









Als erstes müssen Datum und Zeit eingegeben werden, danach kann die Kalender-Option genutzt werden. Wie die Eingabe von Datum und Zeit erfolgt, können Sie unter **D3. Eingabe von Datum/Zeit** nachlesen. Sie können in Ihr Telefon fünf individuelle Termine eingeben.

1. Drücken Sie  um zum Hauptmenü zu gelangen
2. Drücken Sie  /  und wählen Sie "Zeit u Alarm". Drücken Sie 
3. Drücken Sie  /  und wählen Sie "Termin einst". Drücken Sie 
4. Drücken Sie  /  und wählen Sie einen der fünf Termine.
Drücken Sie 
5. Drücken sie  /  und wählen Sie "An". Drücken Sie 
6. Eingabe Datum und Zeit für den Termin. Siehe Abschnitt **D3. Eingabe von Datum/Zeit**. Drücken Sie 
7. Eingabe des Terminnames mit der Tastatur. Drücken Sie 

D.9. Name des Mobilteiles

 → **Display**  → **Mobiltl Name** →  → Eingabe des Namens vom Mobilteil → 

Sie können den Namen ihres Telefondisplays auf dem Bildschirm wechseln. Haben Sie mehr als ein Mobilteil angemeldet, können Sie einen Namen zur persönlichen Erkennung ihres Mobilteiles nutzen.











1. Drücken Sie  um zum Hauptmenü zu gelangen.
2. Drücken Sie  /  und wählen Sie "Display". Drücken Sie 
3. Drücken Sie  /  und wählen Sie "Mobiltl Name". Drücken Sie 
4. "Mobiltl Name" erscheint. Die Eingabe des Namens erfolgt durch die Nummern auf der Tastatur. Drücken Sie 

5. Drücken Sie , um zurück in den Stand-by Betrieb zugelangen





D.10. Gesprächsanzeige

Sie können die Art der Anzeige, die während eines Anrufs erscheint, wählen. Es besteht die Wahl zwischen Zeit, Anruf oder Nummer des Anrufers (Caller ID) zu wählen. Standardeingabe ist die Zeit.











 → **Display**  → **Gespr Display** →  → wähle **Zeit/Nummer** → 





1. Drücken Sie  um zum Hauptmenü zu gelangen.
2. Drücken Sie  /  und wählen Sie "Display". Drücken Sie 
3. Drücken Sie  /  und wählen Sie "Gespr Display". Drücken Sie 
4. Drücken Sie  /  und wählen Sie "Zeit" oder "Nummer".
Drücken Sie 
5. Drücken Sie , um zurück in den Stand-by Betrieb zugelangen.

D.11. Töne

 → **Ton Einstllng**  → **Töne** →  → wähle deine Option → 
→ wähle **An/Aus** → 

Sie können die Töne für die "Taste", "Bestätigung", "Anruf Wartet" und "Reichweitenton" "An"- oder "Aus"-schalten.





1. Drücken Sie  um das Hauptmenü zu erreichen.
2. Drücken Sie  /  um "Ton Einstllng" zu erreichen. Drücken Sie 
3. Drücken Sie  /  um "Töne" zu wählen. Drücken Sie 
4. Drücken Sie  /  um die Option zu wählen (z.B. "Warnung", "Anruf Wartet", "Alarm Reichw") und drücken Sie die  zur Bestätigung.















5. Drücken Sie  /  um "An" oder "Aus" anzuzeigen und drücken Sie  zur Bestätigung. Für den Tastenton wählen Sie zwischen Ton 1-3 oder "Aus" und drücken Sie 

6. Drücken Sie , um das Programm zu verlassen und in den Stand-by modus zurückzukehren.

D.12. Wahlverfahren

Sie können bei Ihrem Telefon zwischen "Tonwahl" und "Impulswahl" wählen. Die Voreinstellung ist "Tonwahl". Sie hören permanent einen Piepton. Verändern Sie diese Einstellung nur, wenn Ihr Telekom Provider oder Ihre Anlage mit „ Impulswahl“ funktioniert.

 → **Basis Einst**  → **Weitere** →  → **Wählverf** →  → select **Tonwahl/Impulswahl** → 

1. Drücken Sie  um zum Hauptmenü zu gelangen
2. Drücken Sie  /  und wählen Sie "Basis Einst" und drücken Sie 
3. Drücken Sie  /  und wählen Sie "Weitere". Drücken Sie 
4. Drücken Sie  /  und wählen Sie "Wählverf". Danach drücken Sie  Die Stromeinstellung wird angezeigt.
5. Drücken Sie  /  und wählen Sie zwischen "Tonwahl" und "Impulswahl". Drücken Sie 
6. Drücken Sie , um zurück in den Stand-by Betrieb zu gelangen.

D.13. Umschalten auf Tonwahl





Wenn Sie Ihr Telefon auf "Impulswahl" voreingestellt haben, können Sie auch kurzfristig auf "Tonwahl" umstellen:













1. Drücken Sie 

2. Geben Sie die gewünschte Nummer ein. Drücken und halten Sie  bis "D" angezeigt wird. Alle Zahlen, die nach dem Erscheinen von "D" eingegeben werden werden dann im Tonwählverfahren gewählt.

D.14. Vorwahl

Falls Sie eine Vorwahl für ein Fern- oder Auslandsgespräch hinzufügen wollen oder Sie möchten für eine gespeicherte Nummer eine Vorwahl anfügen, müssen Sie folgendes tun:













 → **Basis Einst**  → **Weitere** →  → **Vorwahl** →  → und bestätigen Sie die Nummer → 

1. Drücken Sie  um zum Hauptmenü zu gelangen
2. Drücken Sie  /  und wählen Sie "Basis Einst" und drücken Sie 
3. Drücken Sie  /  und wählen Sie "Weitere". Drücken Sie 
4. Drücken Sie  /  und wählen Sie "Vorwahl" und drücken Sie . Stromeinstellung wird angezeigt.
5. Bestätigen Sie die Nummer mit der Nummerntastatur oder drücken Sie die  zum Löschen.
6. Drücken Sie  um zurück in den Stand-by Betrieb zu gelangen.

D.15. Anrufsperr



Wenn die Anrufsperr eingeschaltet ist, können Telefonate mit speziellen Nummern sowie Fern- oder Auslandsgespräche nicht getätigt werden.

 → **Basis Einst**  → **Anrufsperr** →  → und bestätigen Sie die Nummer →  → wählen Sie **An/Aus** → 

1. Drücken Sie  um zum Hauptmenue zu gelangen
2. Drücken sie  /  und wählen Sie "Basis Einst". Drücken Sie 
3. Drücken sie  /  und wählen sie "Anrufsperr". Drücken Sie 
4. Geben Sie die zu sperrende Nummer ein oder nutzen Sie  um eine solche zu löschen. Drücken Sie  zur Bestätigung
5. Drücken Sie  /  um "An" oder "Aus" zu wählen. Bestätigen Sie mit 
6. Drücken Sie  um zum Stand-by Modus zurückzukehren.



E. NORMALBETRIEB

E.1. Einen neuen Anruf tätigen

1. Anrufe können nur vom Mobilteil getätigt werden, nicht von der Basisstation.
2. Auf dem Mobilteil bestätigen Sie die eingegebene Telefonnummern durch Drücken . Die bestätigte Nummer wird nun automatisch gewählt. Wenn Sie  noch einmal drücken wird das Gespräch auf dem Freisprechlautsprecher geführt. Nach einer kurzen Zeit beginnt die Anzeige der Gesprächsdauer "Zeit" im Display, falls diese Funktion im Displaymenue aktiviert wurde.
3. Drücken Sie  um zum Stand-by Modus zurückzukehren.

E.2. Erhalten eines Anrufes







1. Sie erhalten den Anruf nur über das Mobilteil. Erhalten Sie einen Anruf auf Ihrem Mobilteil, klingelt es solange bis das Gespräch angenommen wird, vorausgesetzt dass der Rufton im Tönemenue nicht auf "Aus" gestellt wurde.
2. Falls Sie den Service „Rufnummernerkennung“ haben (Caller ID), wird die Rufnummern beim Klingeln angezeigt. Ist diese Nummer bereits im Telefonbuch mit einem Namen hinterlegt, erscheint der Name auf dem Bildschirm.

3. Drücken Sie , um den Anruf zu beantworten oder nehmen das Gerät von der Basisstation.
4. Um den Anruf zu beenden, drücken Sie  auf dem Mobilteil.

E.3. Interne Anrufe tätigen und annehmen (Interkom)

Interne Kommunikation (Interkom), Rufweiterleitung, und 3er Konferenzschaltung sind zwischen Mobilteilen und Basisstation möglich, indem individuelle Gerätenummern vergeben werden. Dabei hat die 1. Basisstation immer die Gerätenummer 0, während für die Mobilteile die Nummern zwischen 1 und 6 vergeben sind. Im Startpaket sind immer eine Basis und das 1. Mobilteil enthalten.

E.4. Interne Anrufe von einem Mobilteil zum anderen

1. Drücken Sie auf dem Mobilteil die  und wählen Sie "Internal Call". Das Symbol  wird angezeigt und Sie hören den Wahlton.
2. Nutzen Sie  oder  und wählen Sie den Namen, die Nummer oder das Mobilteil. Drücken Sie  oder . Das Mobilteil klingelt.







E.5. Sammelruf (Paging) aller Mobilteile von der Basisstation

Sie können nur die auf der Basisstation angemeldeten Mobilteile beim Sammelanruf anwählen. Dieses gilt auch von Mobilteil zu Mobilteil.

E.6. Rufweiterleitung und Konferenzschaltung









Sie können externe Anrufe von einem Mobilteil zum anderen Mobilteil weiterverbinden.

1. Drücken Sie  und wählen Sie "Internal Call". Der Anrufer ist nun in der Warteschleife.

2. Drücken Sie  oder , wählen Sie den Namen oder die Nummer des Mobilteiles welches Sie anwählen möchten für die Rufweiterleitung und drücke  oder . Das angewählte Mobilteil klingelt jetzt. Wird der Anruf nicht innerhalb 60 sec weitergeleitet bleibt das Gespräch im Ursprung.
3. Falls das angerufene Mobilteil antwortet, drücke  um den Anruf weiterzuleiten. Falls das angerufene Mobilteil nicht antwortet, drücke  um in die Ausgangslage zurück zu kommen.



Konferenzschaltung

Sie können drei Mobilteile zu einer 3er Konferenz aufbauen, unabhängig davon, ob es sich um einen externen oder internen Ruf handelt.

1. Drücke Sie  und wählen Sie "Internal Call". Der externe Anrufer ist nun in der Warteschleife.
2. Drücken Sie  oder  und wählen Sie die Name, Nummer oder das Mobilteil, das angewählt werden soll für eine Konferenzschaltung und drücken Sie  oder . Das Mobilteil klingelt jetzt.
3. Wenn das angerufene Mobilteil antwortet, drücken Sie , blättern Sie herunter bis "Flash" und drücke  um das Konferenzgespräch zu starten.
4. Jedes Mobilteil kann mit der  Taste die Konferenzschaltung zu jeder Zeit verlassen.

E.7. Umschalten eines Anrufes auf eine andere Nebenstelle in einer PABX Telefonanlage



Ist das Telefon 10 in einer PABX Telefonanlage als Nebenstelle aufgeschaltet, so können Sie interne oder externe Anrufe innerhalb der Anlage wie folgt auf eine andere Nebenstelle umschalten:

Nehmen Sie das Gespräch mit  an, drücken Sie dann , im Display erscheint nun ein "R" zur Rufweiterleitung, geben Sie nun die gewünschte Nebenstellenummer in Ihrer Telefonanlage ein. Wenn sich der Nebenstellenpartner meldet können Sie ihm mit Drücken der  Taste das Gespräch übergeben.









E.8. Babyfon

Um Ihr Telefon zur Babyüberwachung einzusetzen, müssen sie zunächst zwei Mobilteile an einer Basis anmelden. Wenn diese ordnungsgemäß an der Basis registriert sind, können sie wie folgt den Babymonitor aktivieren:

Key Map:

 → **Babyfon.**  → Mobilteil wählen → 

Auf dem überwachenden Mobilteil im Kinderzimmer:















1. Drücken Sie  um ins Hauptmenue zu gelangen.
2. Drücken Sie  /  um "Babyfon" zu wählen. Drücken Sie .
3. Drücken Sie  /  um das Mobilteil für den Empfang des „Babyrufs“ zu wählen. Drücken Sie  zur Bestätigung. Das empfangende Mobilteil klingelt. Nehmen Sie mit  an und aktivieren so den Babymonitor.
4. Um den Babymonitor zu deaktivieren, drücken sie  auf einem der beiden Mobilteile und kehren Sie in den Standby Modus zurück.

F. TELEFONBUCH

Sie können ihr persönliches Telefonbuch mit bis zu 100 Telefoneinträgen aufbauen. Wenn Sie mehr als ein Mobilteil im Einsatz haben, können Sie das Telefonbuch auf die anderen Mobilteile übertragen.









F.1. Neuer Eintrag

 → Telefonbuch  → **Neuer Eintr**  → <Eing Name>





1. Drücken Sie  um in das Telefonbuch zu gelangen und drücken nun . Wählen Sie "Neuer Eintr" und drücken Sie . Benutzen Sie zur Eingabe die alphanumerischen Tasten (2 bis 9) zur Eintragung Ihres persönlichen Telefonbuches. Drücken Sie  zum Bestätigen oder drücken Sie  zum Löschen des Buchstabens bei einer fehlerhaften Eingabe. Liegt der zweite Buchstabe auf der gleichen Taste wie der erste, den Sie eingegeben haben, drücken Sie , um den Cursor auf den richtigen Buchstaben zu bewegen oder warten Sie drei Sekunden, bis sich der Cursor automatisch weiterbewegt. Drücken Sie , um nach unten oder oben zu navigieren.
2. Benutzen Sie die Nummerntaste zur Eingabe der Telefonnummern. (Bei Nutzung einer PBX-Anlage drücken und halten Sie , bis im Display P aufleuchtet), drücken Sie  wieder und speichern Sie den Eintrag. Drücken Sie , um die falsche Eingabe zu korrigieren.
3. Drücken Sie  und wählen Sie den Tontyp. Drücken Sie  zum Bestätigen.
4. Drücken Sie  und wählen Sie "Speichern" oder "Zurück" und drücken Sie  zum Bestätigen.
5. Der Telefoneintrag ist nun gespeichert. Drücken Sie , um in den Stand-by Betrieb zurück zu kommen.



F.2. Ein neuer Eintrag von der Anruferliste und von der Wahlwiederholungsliste

Sie können eine Nummer kopieren und speichern aus der Anruferliste und der Wahlwiederholungsliste.







1. Wenn eine gewünschte Nummer aus der Anrufer- oder Wahlwiederholungsliste im Display ist, drücken Sie . "In Tlfb Spch" wird angezeigt. Drücken Sie  und geben Sie den Namen mit der Tastatur ein, um dann durch drücken  den Vorgang zu bestätigen. Falls Sie schon einen Eintrag mit diesem Namen im Telefonbuch haben, benutzen Sie einen anderen Namen.
2. Die Nummer wird angezeigt. Bestätigen Sie diese und speichern Sie den Eintrag im Telefonbuch. Drücken Sie  zum Bestätigen.
3. Wenn nötig, können Sie inkorrekte Eingaben mit der  Taste ändern.
4. Drücken Sie  /  um eine bestimmte Nummer auszuwählen
5. Nach der Eingabe, schließen Sie mit  ab.
6. Drücken Sie , um in den Stand-by Modus zurückzukehren



F.3. Einen Anruf aus dem Telefonbuch ausführen



 →  /  wählen Sie die Nummer → 

1. Benutzen Sie die alphanumerische Tastatur um den 1. Buchstaben des gewünschten Namens einzugeben. Der erste Name mit dem Anfangsbuchstaben erscheint im Display.
2. Benutzen Sie  / , um bis zum gewünschten Namen durchzublättern
3. Drücken Sie , um den Anruf zu bestätigen.







F.4. Löschen eines Telefonbucheintrages









 →  /  wählen der Nummer →  → **Eintr Löschen**  →
Ja → 

1. Nutzen Sie  /  und suchen Sie den gewünschten Namen.

2. Drücken Sie  zum Bestätigen oder  um in das Menü zurück zu kommen ohne gelöscht zu haben. Sie werden gebeten, die Telefoneintragen zu bestätigen, dazu drücken Sie  erneut und der Telefoneintrag ist gelöscht . Dabei hören Sie einen langen Piepton.

F.5. Telefonbucheintragung ändern

 →  /  wählen Sie die Nummer →  → **Eintr ändern** 
→ numerische Korrektur → 

1. Nutzen Sie  /  und suchen Sie den gewünschten Namen
2. Drücken Sie  zum Bestätigen
3. Benutzen Sie  um Buchstaben zu löschen und um die Änderung vorzunehmen.
4. Wenn der Eintrag beendet ist, drücken Sie . Sie können  zum Löschen des Telefonbucheintrages und zur Änderung verwenden.
5. Drücken Sie  erneut um die Änderung zu speichern
6. Wähle Toneinstellung und drücke 

G. ANRUFLISTE (CLIP)

Sofern Ihr Netzbetreiber den Service der Anruferkennung unterstützt, wird die eingehende Rufnummer auf dem Display des Mobilteiles und der Basisstation angezeigt. Ist die Nummer außerdem im Telefonbuch gespeichert, erscheint der Anrufer auch mit Namen im Display. Ist ein FSK Caller ID System Grundlage Ihres Netzbetreibers, so werden auch Anrufzeit und Datum des eingehenden Anrufes angezeigt und gespeichert. Nur die ersten 13 Buchstaben von dem Anrufer werden angezeigt.





Das Telefon 10 speichert die letzten 30 Anrufer. Bei voller Anruferliste wird die älteste Rufnummer überschrieben. Es erfolgt keine Synchronisation der Anruferliste zwischen den zugeordneten Mobilteilen. Bei ausgeschalteten Mobilteilen werden ankommende nicht in der Anruferliste gespeichert. Bei Anrufen mit einer unterdrückten Telefonnummer erscheint der Hinweis "Nicht verfügbar" oder "Privat" im Display. Sie können in diesem Fall den Anruf nicht zurück verfolgen.

Ton für wartenden Anruf

Dieses Modell hat einen speziellen Warteton der zusätzlich zu dem typischen Zeichen Ihres Netzbetreibers aktiviert werden kann. Ab Werk ist dieser Ton deaktiviert. Im Menue "Ton Einstllng", "Töne", "Anruf wartet", setzen Sie die Eingabe auf "An". Nach der Aktivierung können Sie zwischen den Anrufen hin- und herschalten in dem Sie die Taste . Bitte beachten Sie, dass diese Funktion auch von den Einstellungen Ihres Telekomproviders abhängt.

G.1. Ansehen der Anruferliste

Die Anruferliste kann nur an einem Mobilteil angesehen werden.

Drücken Sie  und wählen Sie "Call Log List". Benutzen Sie  /  um durch die Einträge zu blättern oder drücken Sie , um in den Stand-by Betrieb zurück zu kommen.

G.2. Anruf aus der Anruferliste







Wenn Sie die Anruferliste (Call Log List) durchblättern, drücken Sie bei dem gewünschten Eintrag  und die Nummer wird automatisch gewählt.

G.3. Speichern einer Anruferlistennummer im Telefonbuch

Sie können eine Nummer aus der Anruferliste in das Telefonbuchkopieren. Lesen Sie dazu **F. Telefonbuch**.

G.4. Löschen eines Anrufes aus der Anruferliste

Sie können einen einzelnen Anruf oder die gesamte Anruferliste vom Mobilteil löschen.

1. Drücken Sie  und wählen Sie "Call Log List". Benutzen Sie  /  und blättern Sie auf den Eintrag, der aus der Liste gelöscht werden soll.
2. Falls Sie alle Eintragungen löschen möchten, drücken Sie  und wählen Sie "Eintr Löschen" oder "Liste Löschen".
3. Drücken Sie  und wählen Sie "Ja" oder "Nein" um dann durch die  Taste die Veränderung zu bestätigen.

G.5. Wartende Nachricht (Message Waiting Indicator)

Wenn Ihr Netzbetreiber einen Anrufbeantworter für Sie unterhält, dann wird dieses  Symbol im Display angezeigt, falls sich eine wartende Nachricht auf ihrem Anrufbeantworter befindet. Bei den meisten Netzbetreiber erlischt das Symbol, wenn Sie die Nachricht abgehört haben. Abhängig von Ihre Netzbetreiber wird das zeichen für wartende Nachricht erlöschen, sobald Sie diese eingesehen bzw. bearbeitet haben. Die blaue LED Anzeigen auf der Basisstation blinken auch, falls Sie eine wartende Nachricht haben.





H. PERSONALISIERUNG DES TELEFONS













Das JACOB JENSEN™ Telefon 10 ist mit einigen besonderen Funktionen (Klingelton und Lautstärke) ausgestattet, die der Nutzer individuell einstellen kann.

H.1. Einstellung von Klingelton und Klingellautstärke





Die Einstellung von Klingelton und Klingellautstärke müssen für jedes Mobilteil gesondert eingegeben werden.















Klingellautstärke

 → **Ton Einstllng**  → **L.st. Anruft.** →  → wählen Sie die Lautstärke → 

1. Drücken Sie  im Stand-by Modus und nutzen Sie die  / . Blättern Sie bis "Ton Einstllng" im Display erscheint. Drücken Sie .
2. Drücken Sie  /  und wählen Sie "L.st. Anruft." Anschließend  drücken.
3. Drücken Sie  /  und bestimmen Sie Ihre individuelle Lautstärke. Zum Bestätigen drücken Sie erneut .
4. Drücken Sie , um in den Stand-by Modus zurück zu kommen. Falls Sie die Lautstärke ganz ausgeschaltet haben, erscheint das Zeichen  im Display.

Klingelton

 → **Ton Einstllng**  → **Art d.Anruft.** →  → wähle Option → 
→ und wähle die Melodie → 

1. Drücken Sie  im Stand-by Modus und nutzen Sie  / . Blättern Sie bis "Ton Einstllng" im Display erscheint. Drücken Sie .
2. Drücken Sie  /  und wählen Sie "Art d.Anruft." Anschließend  drücken
3. Drücke Sie  /  und wählen Sie zwischen "Anruf Extern", "Anruf Intern", "Paging", "Wecker" oder "Termin Ton". Zum Bestätigen drücken Sie erneut .
4. Drücken Sie  /  und wählen Sie die gewünschte Melodie, drücken Sie , um die Eingabe zu bestätigen.
5. Drücken Sie , um wieder in den Stand-by Modus zu gelangen.

I. ANMELDUNG VON WEITEREN MOBILTEILEN UND BASISSTATIONEN





Achtung!!











Die folgenden Schritte sollten nur von Personen durchgeführt werden, die versiert im Umgang mit elektronischen Geräten sind, da inkorrekte Handhabung Ihr Telefon unbenutzbar machen könnte.

I.1. Anmeldung eines neuen Mobilteiles

Falls Sie ein neues Mobilteil an der Basis anmelden möchten, werden Sie von der Basis nach einem PIN Code gefragt. Um das Mobilteil an der Basis anzumelden, müssen Sie die Sammelruftaste 5 Sekunden gedrückt halten. Stellen Sie sicher, dass Mobilteil und Basis im Stand-by Modus sind.

Auf dem Mobilteil müssen Sie wie folgt vorgehen

 → **Weitere Einst**  → **Anmelden** →  → wählen Sie die Basisnummer → 

1. Drücken Sie , um das Menüprogramm zu kommen
2. Drücken Sie  /  und wählen Sie "Weitere Einst". Anschließend drücken Sie .
3. Durch drücken  /  erscheint "Anmelden" und durch ein weiteres drücken  wird dieser Vorgang bestätigt.
4. Drücken Sie  / , um die Nummer der Basis zu wählen. Mit der  Taste bestätigen.

Falls an der Basis bereits 6 Mobilteile angeschlossen sind und sie ein weiteres neues anschließen möchten, müssen Sie ein unbenutztes Mobilteil abmelden (siehe I.2 Abmeldung des Mobilteiles oder Basisstation).

Auf dem Mobilteil müssen Sie nun den Basis Pin Code eingeben. Der werkseitig eingestellte Basis Pin Code ist 0000.













Dem Mobilteil wird automatisch eine frei verfügbare Nummer zugeordnet. Wenn die Registrierung fehlschlägt, zeigt das Display **“Nicht angemeld“** und Sie müssen die Anmeldeprozedur wiederholen. Das Display zeigt an **“Sucht“** wenn das Mobilteil angemeldet ist, aber die Basis nicht findet, z.B. weil diese zu weit entfernt oder abgeschaltet ist.

I.2. Abmeldung des Mobilteiles oder Basisstation

Falls Sie mehr als ein Mobilteil an der Basisstation oder eine Basisstation an dem Mobilteil angemeldet haben können Sie das Mobilteil von der Basisstation oder die Basisstation vom Mobilteil abmelden.

Vor dem Abmelden überprüfen Sie, ob sich Mobilteil und Basisstation im Stand-by Modus befinden.

 → **Weitere Einst**  → **Abmelden** →  → wählen Sie Mobilteil oder Basis →  → wähle Ja → 

1. Drücken Sie , um in das Menüprogramm zu kommen
2. Drücken Sie  /  und wählen Sie **“Weitere Einst“**. Drücken Sie 
3. Drücken Sie  /  und es erscheint **“Abmelden“**. Bestätigung durch drücken 
4. Drücken Sie  /  zum Wählen **“Basis“** oder **“Mobilteil“**. Drücken Sie  zum Bestätigen.
5. Drücken Sie  /  um **“Ja“** oder **“Nein“** auszuwählen.
6. Drücken Sie , um in den Stand-by Modus zu gelangen.

I.3. PIN Code verändern











 → **Basis Einst**  → **Basis PIN** →  → Eingabe des neuen PIN → 

Der werkseitig eingestellte PIN Code ist 0000. Wenn Sie diesen ändern möchten , folgen sie den angegebenen Schritten (Bitte unbedingt den geänderten PIN Code sicher merken bzw. verwahren !!).

I.4. Wähle die Basis.

Ein Mobilteil kann an bis zu 4 Basisstationen angemeldet werden, zum Beispiel am Arbeitsplatz, in der Garage oder in einem anderen Stockwerk Wenn Ihr Mobilteil an mehreren Basisstationen angemeldet ist, können Sie zwischen den verschiedenen Basisstationen umschalten. Ist eines Ihrer Mobilteile an einer anderen Basisstation angemeldet, können Sie die Basisstation wählen die für Sie in Betracht kommt.

 → **Weitere Einst**  → **Basis wählen** →  → **Automat oder Basisnummer** → 











1. Drücken Sie , um in das Menüprogramm zu kommen.
2. Drücken Sie  /  zum Wählen **“Weitere Einst“** und drücken Sie 
3. Drücken Sie  /  zum Wählen **“Basis wählen“** und drücken Sie  zum Bestätigen.
4. Drücken Sie  /  zum Wählen **“Automat“** oder der Basisnummer. Drücken Sie  zum Bestätigen.

I.5. Zurücksetzen ihres Telefons (Reset)

Falls Sie Ihr Telefon zurücksetzen möchten, erfolgt dies für die Basisstation und das Mobilteil. Zeit und Datum, Mobilteilname, Telefonbuch, Anruferliste und Wahlwiederholungsliste werden nicht zurückgesetzt. Es werden nur die Mobilteile und Basisstationen zurückgesetzt, die Sie bestimmen und nicht alle angeschlossenen Geräte.











Für die Basisstation

 → **Basis Einst**  → **Basis Reset** →  → wähle **Ja** → 





1. Drücken Sie  um in das Menüprogramm zu kommen.
2. Drücken Sie  /  zum Wählen "Basis Einst" und drücken Sie .
3. Drücken Sie  / . "Basis Reset" wird angezeigt, drücken Sie  zum Bestätigen.
4. Drücken Sie  /  zum Wählen "Ja" und bestätigen Sie mit .
5. Drücken Sie , um in den Stand-by Modus zurück zu kommen.

Für das Mobilteil

 → **Weitere Einst**  → **Mobilteil Reset** →  → wähle **Ja** → 

1. Drücken Sie  um in das Menüprogramm zu kommen.
2. Drücken Sie  /  zum Wählen "Weitere Einst" und drücken Sie .
3. Drücken Sie  /  "Mobilteil Reset" wird angezeigt, drücken Sie  zum Bestätigen.
4. Drücken Sie  /  um "Ja" auszuwählen und bestätigen Sie mit der  Taste.
5. Im Display erscheint "Cleared" und das Gerät wird auf die Werkseinstellung zurückgesetzt.

I.6. Telefonanlage und Flashzeit

Wenn das Telfon an einer übergeordneten Telefonanlage angeschlossen ist (PABX) und nicht korrekt klingelt, kann die Flashzeit der Telefonanlage angepasst werden. Um die Flashzeit zu korrigieren, drücken Sie  → **Basis Einst**  → **Weitere**  → **Flashzeit**  → wählen Sie zwischen 80 - 800 ms und bestätigen Sie mit .

J. ZURÜCKSETZEN AUF DIE WERKSEINSTELLUNG

Es ist möglich alle vorgenommenen Programmierungen auf die Werkseinstellung zurückzusetzen. Folgende Speicher sind von dieser Zurücksetzung nicht betroffen.

- Anruferliste (Caller ID)
- Wahlwiederholungsliste
- Einbuchung der Basisstation und des Mobilteiles
- Telefonbuch

Um das Telefon 10 zurück zu setzen gibt es nur eine Möglichkeit. Sie gehen in das Menü und wählen "Mobilteil Reset" oder "Basis Reset". Die weiteren Schritte sind **I.5 Zurücksetzen ihres Telefons (Reset)** beschrieben.



K. PFLEGEHINWEIS

- Achten Sie darauf, dass Sie Ihr JACOB JENSEN™ Telefon 10 weder Staub, starkem Sonnenlicht, Feuchtigkeit, hoher Temperatur noch mechanischen Stößen aussetzen.
- Vermeiden Sie bitte den Einsatz von Putz- oder Scheuermitteln. Halten Sie die Telefoneinheit frei von Staub, indem sie es mit einem trockenen, weichen Tuch abwischen.

- Benutzen Sie ausschließlich den beigegefügteten Netzadapter. Die Garantie erlischt automatisch bei Nichtbeachtung einer der obigen Punkte.

L. STÖRUNGSSUCHE

F1. Mein Telefon funktioniert nicht

- A1. Prüfen Sie, ob Sie die Tastensperre aktiviert haben. Wenn ja muss ein Symbol  auf dem Display erscheinen. Um die Tastensperre aufzuheben, drücken und halten Sie die  Taste an ihrem Mobilteil ca.2 Sekunden lang, bis ein Piepton ertönt. Dann lassen Sie die Taste wieder los.
- A1. Vergewissern Sie sich, dass alle Stecker am Adapter und dem Telefonkabel richtig in die entsprechende Buchse eingesetzt sind.
- A1. Prüfen Sie, ob die Batterie gemäß der Polaritätssymbole richtig eingesetzt und genügend geladen sind.
- A1. Wenn Sie das Mobilteil für lange Zeit nicht aufgeladen wurde, so kann es sich selbst sperren ab einer kritischen Ladungsuntergrenze. Entfernen Sie die Batterie kurz und re-installieren Sie diese mit einem nachfolgenden Ladevorgang von ca. 15 Stunden.
- A1. Wenn das Display nicht erleuchtet ist, kann das an der zu schwachen Batterie liegen. Sie können vielleicht einen kurzen Anruf tätigen, aber das Telefon 10 schaltet zur Batterieersparnis alle Displaysegmente ab. Laden Sie die Batterie ca. 15 Stunden.
- A1. Wenn Sie mehr als ein Telefon einer Telefonleitung zugeordnet haben, prüfen Sie, ob die anderen Geräte wirklich aufgelegt sind. In manchen Systemen werden bei gemeinsamer Leitung durch ein aktives Gerät alle anderen elektrisch abgeschaltet.
- A1. Versuchen Sie probeweise ein anderes Telefongerät am entsprechenden Anschluss. Falls dieses auch nicht funktioniert, sollten Sie ihren Netzbetreiber benachrichtigen., da die Leitung offenbar die Ursache für diese Störung ist.

- A1. Wenn der Gesprächspartner ihre Stimme nicht hört, prüfen Sie, ob Sie nicht die Stummschaltung aktiviert haben. Zum Test aktivieren Sie die Stummschaltung einfach noch einmal und ihr Telefon müsste wieder normal funktionieren.
- A1. Prüfen Sie, ob das Antennensignal  im Display blinkt. Wenn ja, ist ihr Mobilteil zu weit von der Basis entfernt, keine Basis registriert ist oder das Funksignal ist zu schwach. Prüfen Sie die Basisanmeldung ihrer Stromversorgung. Nähern Sie sich wieder mit dem Mobilteil zur Basis und starten Sie einen neuen Versuch.
- A1. Wenn ihr Mobilteil eine Nummer nicht wählt prüfen bitte ob diese Nummer nicht gesperrt ist.
- A1. In manchen Situationen kommt es vor, dass sich das Mobilteil selbst blockiert, vor allem wenn es lange nicht geladen wurde. Versuchen Sie dann die Batterie zu entnehmen und wieder neu einzusetzen und dann das Mobilteil ca. 6 Stunden wieder aufzuladen.
- A1. Wenn eine falsche Nummer angewählt wird, prüfen Sie, ob eine voreingestellte Vorwahlnummer nicht richtig konfiguriert wurde. Zur Überprüfung wählen sie im Menue "Basis Einst", dann wählen sie "Weitere" und wählen dann "Vorwahl". Ändern oder löschen sie diese falls nötig.

F2. Mein Telefon klingelt nicht ?

- A2. Prüfen Sie , ob der Rufton auf "Aus" steht oder die Lautstärke auf sehr niedrigem Niveau eingestellt ist (siehe **H.1 Einstellung von Klingelton und Klingellautstärke**).
- A2. Versichern Sie sich, dass das Mobilteil nicht ausgeschaltet ist.
- A2. Prüfen Sie die Kabelverbindungen und Stecker.
- A2. Prüfen Sie, ob Sie das Mobilteil an der richtigen Basis angemeldet haben (wenn Sie mehr als eine Basis installiert haben).
- A2. Prüfen sie die Ländereinstellung. Wählen sie "Basis Einst" und drücken Sie "Country", dann wählen Sie das gewünschte Land aus der Liste.
- A2. Wenn das Telefon an einer übergeordneten Telefonanlage angeschlossen ist, überprüfen Sie bitte, ob die Flashzeit korrekt eingestellt ist (siehe Punkt **I.6. Telefonanlage und Flashzeit**).

F3. Die Telefonbuchspeicher funktionieren nicht

- A3. Prüfen Sie, ob Nummern eingegeben sind, die länger als das Stellenlimit sind, wie unter Punkt Telefonbuchfunktion angegeben wurde.
- A3. Wenn Ihr Telefon mit einer PABX Anlage benutzt wird, befragen Sie Ihren Betreiber, ob eine Pauseneinstellung für einen externen Anruf voreingestellt werden muss.

F4. Anrufernummer erscheint nicht im Display

- A4. Vergewissern Sie sich, dass Ihr Netzbetreiber die Anruferkennungsfunktion (Caller ID) unterstützt. In den meisten Ländern ist dies kostenpflichtig.
- A4. Anrufer können die Anzeige Ihrer Rufnummer unterdrücken lassen, wenn Sie einen Anruf tätigen.
- A4. Ausländische Anrufernummern können normalerweise nicht angezeigt werden.

F5. Mein Mobilteil funktioniert nicht, nachdem ich es an einer Basis eines anderen Herstellers angemeldet habe

- A5. Gemäß dem DECT Standard (GAP kompatibel) können Mobilteile an jedweder DECT Basis angemeldet werden. Spezifische Hersteller-eigenen Funktionen können dabei allerdings verloren gehen, so dass zuweilen nur die Basisfunktionen erhalten bleiben.
- A5. Prüfen Sie ob die Basis eines anderen Herstellers GAP kompatibel ist, denn nur dann können Mobilteil und Basis zumindest in den Grundfunktionen zusammenarbeiten.

M. SICHERHEITSBESTIMMUNGEN

- Schützen sie Ihr Telefon vor Feuchtigkeit .
- Benutzen sie nur den vorgegebenen Akkutyp.
- Öffnen Sie niemals den beigefügten Akku, da dieser ätzende Säure enthält.
- Träger von Hörgeräten können unter Umständen Interferenzen mit den von dem Telefon ausgesandten Funkwellen in Form von Summgeräuschen hören.
- Achten Sie darauf, dass keine Kinder mit dem Telefon unbeaufsichtigt spielen
- Im Falle eines Gewitters ist es ratsam, den Netzstecker zu ziehen, da die Garantiebedingungen Blitzschlag nicht abdecken.
- Bitte benutzen Sie das Mobilteil nicht an hoch explosiven Orten.
- Wir empfehlen dieses Telefon nicht zu nutzen, wenn Sie in der Nähe von medizinischen Geräten aufhalten oder bei Personen mit Herzschrittmachern.
- Bitte öffnen Sie nicht das Mobilteil oder Basisstation.
- Um Störungen mit anderen elektronischen Geräten zu vermeiden, halten Sie bitte einen Abstand von mindestens einem Meter zwischen diesen Geräten.

N. GARANTIE

Auf ihr Telefon wird Garantie ab Kaufdatum im Rahmen der gesetzlichen Bestimmungen des Landes, in dem Sie ihr Gerät gekauft haben. Zum Nachweis des Kaufdatums bewahren Sie bitte den Kaufbeleg auf. Innerhalb der Garantiezeit werden unentgeltlich alle Mängel die auf Material-und Herstellungsfehler beruhen beseitigt.

Die Garantieleistung erfolgt durch Reparaturen oder Austausch des Gerätes nach Wahl ihres Lieferanten. Von der Garantie ausgenommen sind Verbrauchsmaterialien, Mängel die den Wert oder Gebrauch des Gerätes nur unerheblich beeinträchtigen, sowie Schäden, die auf unsachgemässen Gebrauch, auf Verschleiß oder auf Eingriffe durch Dritte zurückzuführen sind. Eventuelle Folgeschäden hervorgerufen durch die Nutzung, den Ausfall oder Mängel des Produktes, insbesondere jede Haftung für Vermögensschäden sind von dieser Garantie ausgeschlossen. Im Garantiefall wenden Sie sich bitte an die Verkaufsstelle, bei der Sie das Telefon gekauft haben.

Service Center (Nur Deutschland)

Filius & Haake GmbH & Co. KG
Kuckucksweg 55
DE-33607 Bielefeld
Tel: 0521 / 9 28 25 11
Fax: 0521 / 9 28 25 33
e-mail: info@filius-haake.de

O. ÖKOLOGISCHE BEDENKEN UND ENTSORGUNG

Elektrische und elektronische Geräte und die beiliegenden Batterien enthalten Materialien, Komponenten und Substanzen, die Ihrer Umwelt und Gesundheit schaden können, wenn der Abfall nicht richtig entsorgt wird.

Elektrische und elektronische Geräte und Batterien sind mit einem wie unten dargestellten durchgestrichenen Mülltonnensymbol gekennzeichnet. Es zeigt an, dass elektrische und elektronische Geräte und Batterien nicht mit dem normalen Haushaltsabfall entsorgt werden dürfen und separat gesammelt werden müssen.

Bitte fragen Sie Ihren Händler nach den aktuellen Entsorgungsbestimmungen.



P. DECLARATION OF CONFORMITY / ZULASSUNG

Hiermit erklärt Bell Xpress A/S:
Dieses Gerät (Telefon 10, Typ JJT10 DECT / RTX3072)
erfüllt die Anforderungen der EC Richtlinie 1999/5/EC R&TTE.



- Beim Inhalt dieser Bedienungsanleitung sind Änderungen vorbehalten.
- Der Hersteller und seine Zulieferer haften nicht für Schäden, Kosten, Erlösschmälerungen oder irgendwelche weiteren Schäden, die aus dem Gebrauch dieses Produktes resultieren.

A.	INSTALLATION ET MISE EN SERVICE	29
B.	SYMBOLE D’AFFICHAGE ET SIGNIFICATIONS	32
C.	TOUCHES ET SES FONCTIONS	33
D.	CONFIGURATIOINS DU TÉLÉPHONE.....	35
E.	SERVICE NORMAL	39
F.	RÉPÉRTOIRE.....	41
G.	LISTE D’APPELS (CLIP).....	43
H.	PERSONALISATION DU TÉLÉPHONE.....	44
I.	ENREGISTREMENT D’AUTRES COMBINÉS OU STATIONS DE BASE	44
J.	RÉTABLIR LA CONFIGURATION D’ORIGINE	47
K.	INDICATION DE MAINTENANCE.....	47
L.	RECHERCHE D’ERREURS	47
M.	CONSEILS DE SÉCURITÉ	48
N.	CONSIDÉRATION ÉCOLOGIQUE ET TRAITEMENT DES DÉCHETS	49
O.	UE DÉCLARATION DE CONFORMITÉ	49

Félicitations pour avoir acheté un nouveau téléphone 10 JACOB JENSEN™.

Ce téléphone a été conçu par Jacob Jensen au Danemark. Ses produits ont gagné une reconnaissance internationale grâce à leur design simple, original et classique. Jacob Jensen a reçu plus de 100 prix de design dans le monde entier et 19 de ses oeuvres ont été exposées dans la collection Design Study et dans la Collection Design du Musée d’Art Moderne de New York.

Le téléphone 10 JACOB JENSEN™ est conçu pour le raccordement au réseau téléphonique public. Il sera livré avec une fixation murale et l’équipement nécessaire pour le montage.

Le téléphone 10 JACOB JENSEN™ est équipé avec la plus nouvelle technologie digitale: le système DECT (Digital Enhanced Cordless Telecommunication / télécommunication supportée digitalement). Cela permet le transfert digital du son, réception avec acuité du son, et des fonctions guidées par le menu. Selon le standard du système DECT (compatible avec GAP), on peut contrôler jusqu’à 6 combinés avec une seule station de base. Avec la fonction de transfert d’appels et d’Intercom, on reçoit une petite installation téléphonique. En plus, il offre un maximum en confort avec la fonction de reconnaissance de numéro (CLIP), un répertoire qui garde les numéros des appels reçus, une fonction de répétition de la numérotation, une liste de répétition de la numérotation, et notamment la fonction Intercom entre la station de base et les combinés connectés.

Le téléphone 10 JACOB JENSEN™ est équipé à la station de base et au combiné avec la fonction «low radiation». Le mode à faibles radiations travaille d’une façon

intelligente et détermine et ajuste automatiquement la longueur des fréquences radios (RF) en dépendance de la distance du combiné et de la station de base. La station de base émet des radiations seulement si le combiné a été enlevé de la base. En remettant le combiné à la base, l'émetteur s'éteint. Par conséquent, l'utilisateur n'est pas exposé à des ondes micros ondulés.

A. INSTALLATION ET MISE EN SERVICE

Le téléphone sans fil est seulement opérationnel si la station de base est connectée au courant. Dans le cas d'une panne de courant il vous est conseillé de connecter à votre ligne téléphonique un autre téléphone sans fil qui ne dépend pas de l'électricité (par exemple le téléphone 1, 3, ou 5 de Jacob Jensen).

Attention

- Utilisez exclusivement l'adaptateur Ktec Modèle KSLFB0750035W1EU avec le câble rouge RJ11 agréé dans l'emballage. L'utilisation d'un autre adaptateur pourrait endommager l'appareil et mettra fin à la garantie.
- Branchez l'adaptateur sur une prise proche de l'appareil et facilement accessible.

1. Connectez le câble de combinaison à la douille RJ45 du duplexeur/de la prise.
2. Branchez le connecteur réseau sur la prise murale principale et branchez l'autre bout sur la douille rouge de la prise/du duplexeur.
3. Connectez un bout du câble réseau avec la douille noire de la prise/du duplexeur et connectez l'autre bout du câble avec l'adaptateur de prise spécifique de votre pays.

4. Connectez l'adaptateur de prise spécifique de votre pays avec la douille du téléphone dans le mur.

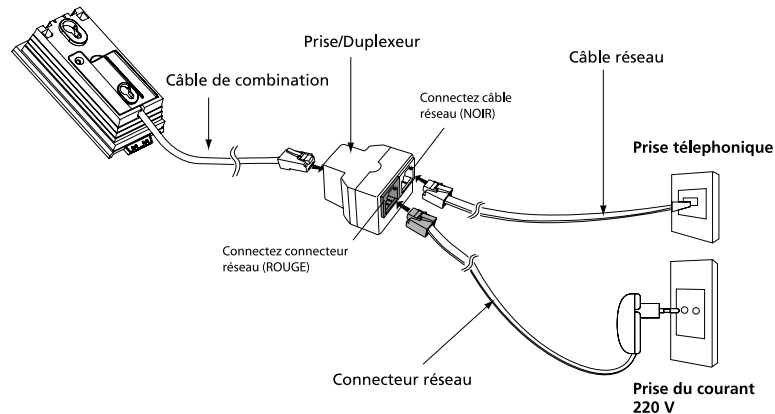

A.1. Fixation murale

Veuillez suivre les indications suivantes:

1. Tirez le câble de combinaison vers le bas en le faisant passer dans la rainure et le faire sortir au bas de la base pour pouvoir le brancher sur la prise/duplexeur.
2. Montez la base avec les vis et les boulons fournis avec une perceuse (trous de 6 mm pour les chevilles)

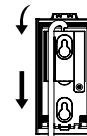

A.2. Positionné sur la table

Faites glisser le portant dans les rainures de la base. Ce portant sera fixé dès lors que vous entendrez un click.

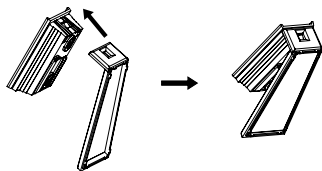

Le portant peut être facilement démonté :

- Pressez sur le bouton en dessous de la base avec un stylo ou votre doigt, et enlevez en même temps le portant de la base en le faisant glisser.

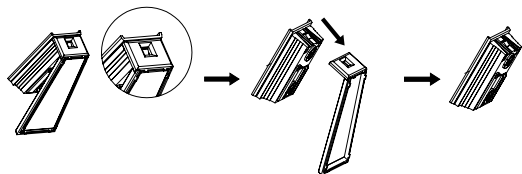

A.3. Mettre les piles

1. Retirez le couvercle sur votre combiné en le glissant en bas verticalement. Installez les piles rechargeables dans le compartiment et refermez le couvercle. L'afficheur à cristaux liquides s'illumine dès que la pile sera connectée avec l'appareil.

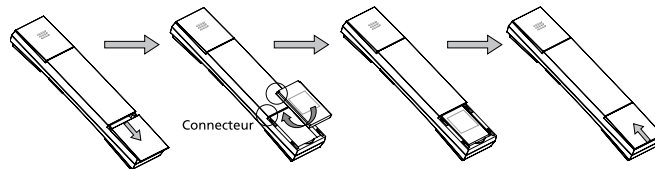

Attention

- Danger d'explosion si les piles sont remplacées par un type faux.
- Il faut insérer les piles dans le combiné sans fil avant de l'utiliser.
- Pour réduire le risque d'un incendie ou d'une blessure, utilisez exclusivement des piles Li-ion 60020436, qui sont compatibles avec cette unité.
- Les piles Li-ion doivent être éliminées selon les directives de déchet.
- Ne jetez pas les piles au feu pour éviter le risque d'explosion. Respectez les traitements des déchets conforme à vos directives régionales.
- Éloignez les piles des enfants.

2. Mettez le combiné sur la station de base comme il est montré sur la figure. Contrôlez si l'afficheur à cristaux liquides de la station de base montre l'activité de chargement. Le symbole  de chargement apparaît sur le combiné. Le symbole continue à tourner jusqu'à ce que tous les accus seront chargés.

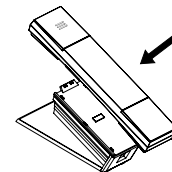







Avis important

- L'état de chargement des piles est optimal si le premier cycle de chargement est d'au moins 6 heures.

- Si vous enlevez le combiné de la station de base, l'afficheur à cristaux liquides restera illuminé pour 5 sec.
- Extrayez les piles si le combiné ne sera pas utilisé pendant 30 jours.

A.4. Configuration de la langue

Après le premier chargement de 6 heures vous pouvez utiliser le combiné pour émettre des appels. Si vous souhaitez une autre langue, procédez comme suit:

Appuyez sur la touche  et appuyez la touche  3 fois pour arriver au **Display**, puis appuyez sur  et appuyez deux fois sur  pour arriver à **Select Lang**. Appuyez sur , puis appuyez sur  pour sélectionner entre les langues: **English, Deutsch, Français, Italiano, Nederlands, Español, Dansk, Svenska, Türkçe, Norwegian** et appuyez  pour confirmer.

A.5. Échange des piles

On devrait changer les piles chaque année, indépendamment de leur utilisation. Il faut respecter l'instruction suivante:

1. Tenez prêt un set de piles rechargeables, 3,7V 650mAh LI-ion pile, 60020436 en Europe.
2. Enlevez prudemment le couvercle du compartiment et sortez les vieilles piles.
3. Mettez les nouvelles piles rechargeables dans le combiné et refermez le couvercle du compartiment. Une polarité fautive n'est pas possible.
4. Assurez-vous que le couvercle du compartiment est mis correctement sur le combiné et remettez-le doucement sur la station de base.

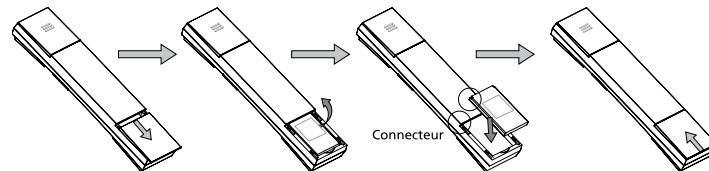

A.6. Operation

1. Pour décrocher le combiné, appuyez en douceur sur la partie supérieure avec votre index et vous aurez le combiné dans les mains.

Comment émettre un appel:

- a. Prenez le combiné et appuyez sur  pour démarrer la communication.
- b. Composez le numéro de téléphone.
- c. Reposez le combiné lorsque la conversation est terminée.

ou

- a. Composez le numéro de téléphone.
- b. Appuyez sur  pour passer votre appel.
- c. Reposez le combiné lorsque la conversation est terminée.

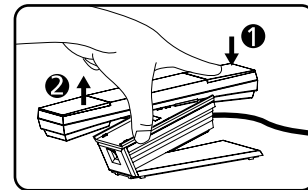

B. SYMBOLE D’AFFICHAGE ET SIGNIFICATIONS

Dans le mode Veille:

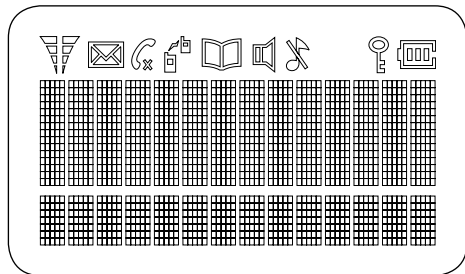

Symbole **Signification**

01/20	Affichage du mois et des jours.
14:05	Affichage de l'heure dans le format 24 hrs.
	État de charge des accus.
	État de charge: chargé.
	État de charge: chargé à moitié.
	État de charge: vide. Un signal d'avertissement retentit.



Indique que la sonnerie du téléphone est désactivée. Le téléphone ne sonnera pas en recevant un appel.



Ouvrir le répertoire.



Il brille en recevant ou en émettant des appels.



Le microphone est dans l'état muet.



Affichage des messages de voix:
Fonction dépendante de l'opérateur de réseau. Ce symbole apparaît si vous avez reçu un message enregistré sur le répondeur de votre opérateur de réseau. Indication: En dépendance de votre service de réseau, le symbol de message de voix devrait s'éteindre dès que vous ayez écouté vos messages. Si ce n'est pas le cas, vous devez l'éteindre manuellement. Voir les fonctions guidées par le menu d'instruction.



Fonction "mains libres" est activée.



Verrouillage du clavier.

























Appel interne ou baby interphone est activé.









Le symbole de l'antenne constante et pleine indique une bonne réception. Si la réception devient faible, le symbole se raccourcit.

C. LES TOUCHES ET SES FONCTIONS



Avant d'expliquer toutes les touches et ses fonctions, il faut expliquer le clavier multiple. La pression sur la touche doit être prolongée ou brève. Une pression brève signifie lâcher la touche juste après avoir appuyé. Une pression prolongée signifie appuyer la touche pendant 2 secondes.

Clavier	Mode Veille	Mode Conversation	Affichage de programmation / Affichage Display
Seulement sur le combiné			
	Appuyez cette touche pour arriver au menu.	Entrée: Silencieux, Internal Call, Amplif.Son, Recomposer	Dans le mode de programmation, appuyez sur cette touche pour confirmer.
                 	Entrée des numéros 0-9.	Entrée des numéros 0-9.	Entrée des numéros ou de l'alphabet.
 Long push toggles "P" for pause.	Cette touche fonction comme  si on l'appuie brièvement.	Entrer dans 	

Clavier	Mode Veille	Mode Conversation	Affichage de programmation / Affichage Display
	Insérer, allumer le verrouillage du clavier ou éteindre le verrouillage du clavier en l'appuyant pour quelques secondes.	Insérer 	
	Si le numéro que vous appelez est occupé ou si vous voulez répéter votre appel, appuyez la touche de répétition de la numérotation. Les derniers 10 numéros avec un max. de 24 chiffres seront affichés.	Dans le mode Conversation, cette touche augmente le volume pour les écouteurs ou les haut-parleurs.	Dans le mode de la programmation et de l'index de la mémorisation cette touche sert à défiler en haut si on l'appuie brièvement. Utilisez cette touche pour feuilleter dans le répertoire, le menu, la liste de répétition de la numérotation, ou dans la liste d'identification des appels.

Clavier	Mode Veille	Mode Conversation	Affichage de programmation / Affichage Display
	<p>Dans le mode Veille: Si vous appuyez cette touche brièvement, la liste du répertoire sera affichée. L'affichage montre les premières entrées alphabétiques.</p> <p>En appuyant  et  on peut défiler les entrées. Si vous utilisez la recherche alphabétique, il faut entrer l'initiale.</p>	<p>Dans le mode Conversation, cette touche diminue le volume pour les écouteurs ou les haut-parleurs.</p>	<p>Dans le mode de la programmation et de l'index de la mémorisation cette touche sert à défiler en bas si on l'appuie brièvement. Utilisez cette touche pour feuilleter dans le répertoire, le menu, la liste de répétition de la numérotation, ou dans la liste d'identification des appels.</p>

Clavier	Mode Veille	Mode Conversation	Affichage de programmation / Affichage Display
	<p>Appuyez cette touche pour terminer une conversation, sortir du menu ou retourner au mode Veille.</p> <p>Appuyez et maintenez cette touche pour allumer ou éteindre le combiné. Quand le combiné est éteint, vous ne pouvez ni faire ni recevoir des appels.</p> <p>Pour rallumer le combiné, appuyez et maintenez la touche de nouveau ou remettez le combiné sur la base.</p>		

Clavier	Mode Veille	Mode Conversation	Affichage de programmation / Affichage Display
	Si vous voulez éteindre la sonnerie du téléphone en recevant un appel, appuyez cette touche pendant trois secondes.	Appuyez pour ouvrir une nouvelle ligne ou pour répondre à un appel en attente si votre serveur téléphonique vous le permet. Appuyez pour transférer un appel à une autre extension dans une installation PABX. Cette touche (flash) entraînera une brève interruption de la ligne.	Dans le mode de la programmation, cette touche a la fonction d'effacement ou annulation. Appuyez cette touche pour effacer des numéros ou des lettres fausses. Appuyez-la pour arriver au dernier menu.
	Appuyez cette touche pour lancer ou recevoir un appel.	Appuyez sur la touche pour activer/désactiver le haut parleur.	Appuyez sur la touche pour initier le numéro dans le répertoire, dans la liste de rappel et dans le journal d'appel.

Clavier	Mode Veille	Mode Conversation	Affichage de programmation / Affichage Display
Sur la station de base			
 Appel collectif (Paging) Appuyez et maintenez (au moins pendant 5 sec.): lancement d'un appel collectif à tous les combinés activés.	Appuyez cette touche pour faire un appel collectif de combiné.		



D. CONFIGURATIONS DU TÉLÉPHONE

Attention

Le téléphone DECT est sécurisé avec un numéro PIN (personal identification number). Ne changez jamais le numéro du PIN de la station de base si vous n'êtes pas familiarisé avec des produits électroniques et il n'y a pas une bonne raison pour changer le PIN donné. Le téléphone ne peut plus être utilisé si vous oubliez votre PIN. Dans ce cas, contactez l'assistance technique de votre service clientèle.

D.1. OK / Touche Menu

Le téléphone DECT 10 est équipé avec une touche menu d'utilisation facile. Toutes les fonctions de la station de base peuvent être accédées à partir d'une fonction Question/Réponse (Q/R) de la touche Menu .





En appuyant la touche  sur le combiné, les fonctions du menu se feuilletent de manière circulaire. Vous pouvez appuyer la touche  pour défiler vers le haut ou appuyer la touche  pour défiler vers le bas.



Call Log List > Internal Call > Régl. audio > Affichage > Convers.Auto > Heure&Alarme > Régl avancés > Config base > Surv.Bébé

Dans cette partie du manuel, on commence avec une petite table de succession des touches pour donner une orientation brève des pas de programmation.

D.2. Configuration de la langue

La configuration de base est en anglais. Pour changer la configuration de la langue:

 → **Affichage**  → **SéleLangue**  → Sélectionnez la langue désirée → 



1. Défilez avec les touches  /  dans les langues disponibles.
2. Si vous avez trouvé la langue désirée, appuyez  pour la confirmer.

D.3. Insertion de la date / de l'heure



La mémoire du Caller ID vous informe de l'heure et de la date de l'appel reçu indépendamment du pays et de l'opérateur du réseau. Dans ces pays qui supportent le service à travers le FSK Caller ID il n'est pas nécessaire d'ajuster la date et l'heure car elles sont envoyées automatiquement à la mémoire du Caller ID. Dans ces pays qui supportent le système DTMF Caller ID (ou pays avec le système FSK mais sans l'envoi parallèle de date/heure), il est nécessaire de les ajuster de la manière suivante:

 → **Heure&Alarme**  → **RéglDateHeure**  → **Date/Heure**



Mode 24 hrs.

Utilisez les touches numériques du combiné pour insérer la date (Jour/Mois/Année), appuyez la touche  de nouveau pour insérer le temps (format 24:00 heures). Après l'insertion appuyez sur  pour confirmer.

D.4. Verrouillage des touches

Pour activer le verrouillage des touches, appuyez sur  jusqu'à ce qu'un bip retentisse. Le display vous montre si le verrouillage a été activé. Si le verrouillage est activé et vous recevez un appel, appuyez . Pour désactiver le verrouillage du clavier, répétez les pas comme décrits en haut. Il est toujours possible d'émettre des appels d'urgence sans déverrouiller le clavier.

D.5. Acceptation d'appel automatique

 → **Convers.Auto**  → Sélectionnez **Marche/Arrêt** → 









Vous pouvez répondre directement aux appels en enlevant le combiné de la station de base si vous avez activé la fonction "Convers.Auto". Si cette fonction est "Arrêt", il faut appuyer la touche  pour répondre à l'appel même si le combiné se trouve sur la station de base.



Appuyez sur la touche  pour retourner au mode Veille.

D.6. Configuration Son

Le téléphone est équipé d'un outil audio vous offrant 4 options. Cela vous permet de personnaliser la qualité du son selon vos préférences. Vous pouvez choisir entre: Normal, Basses, Moyen, Aigus.

 →  → **Amplif.Son** → Sélectionnez le son optionnel → 

1. Appuyez sur la touche  ou -pendant la conversation- appuyez  pour arriver au menu principal.
2. Appuyez sur la touche  /  et sélectionnez "Amplif.Son" . Appuyez 
3. Appuyez sur la touche  /  et sélectionnez une des options: Normal, Basses, Moyen, Aigus. Appuyez sur la touche 



Vous pouvez augmenter ou baisser le volume pendant votre conversation en appuyant sur les touches  ou .

D.7. Commande de silencieux (Mute)















 →  → **Silencieux/Silenc.Annulé** 

1. Pendant un appel, appuyez  pour arriver au menu principal.
2. Sélectionnez "Silencieux" et appuyez 
3. La désactivation de la commande de silencieux se fait à l'envers.



D.8. Rendez-vous

 → **Heure&Alarme**  → **FixRendezVous** – Sélectionnez rendez-vous → 









D'abord il faut ajuster la date et l'heure, ensuite on peut utiliser l'option calendrier. Le point **D.3. Insertion de la date / de l'heure** explique comment ajuster la date et l'heure. Vous pouvez insérer cinq rendez-vous individuels dans votre téléphone.

1. Appuyez sur la touche  pour arriver au menu principal.
2. Appuyez sur la touche  /  et sélectionnez "Heure&Alarme" . Appuyez sur 
3. Appuyez sur la touche  /  et sélectionnez "FixRendezVous" . Appuyez sur 
4. Appuyez sur la touche  /  et sélectionnez un des cinq rendez-vous. Appuyez sur 
5. Appuyez sur la touche  /  et sélectionnez "Marche" . Appuyez sur 
6. Insertion de la date et de l'heure du rendez-vous. Voir paragraphe **D.3. Insertion de la date / de l'heure**. Appuyez sur 
7. Insertion du nom du rendez-vous avec le clavier. Appuyez sur 

D.9. Nom du combiné

 → **Affichage**  → **Nom combiné** →  → Insertion Nom Combiné → 











Vous pouvez changer le nom affiché sur l'écran de votre téléphone. Si vous avez activé plus d'un combiné, vous pouvez utiliser votre nom pour reconnaître votre combiné personnel.

1. Appuyez sur la touche  pour arriver au menu principal.
2. Appuyez sur la touche  /  et sélectionnez "Affichage" . Appuyez sur 
3. Appuyez sur la touche  /  et sélectionnez "Nom combiné" . Appuyez sur 
4. "Nom combiné" apparaît. Il faut insérer le nom avec les touches numériques du clavier. Appuyez sur 
5. Appuyez sur la touche  pour retourner au mode Veille.



D.10. Affichage dans le mode Conversation

Vous pouvez choisir la façon de laquelle votre affichage apparaît pendant un appel. Vous avez le choix entre heure, appel ou numéro du correspondant téléphonique (Caller ID). L'entrée standard est "Heure".





 → **Affichage**  → **AffichConvers** →  → Sélectionnez **Heure/Numéro** → 











1. Appuyez sur la touche  pour arriver au menu principal.
2. Appuyez sur la touche  /  et sélectionnez "Affichage".
Appuyez sur 
3. Appuyez sur la touche  /  et sélectionnez "AffichConvers".
Appuyez sur 
4. Appuyez sur la touche  /  et sélectionnez "Heure" ou "Numéro".
Appuyez sur 
5. Appuyez sur la touche  pour retourner au mode Veille.

D.11. Sonnerie

 → **Régl. audio**  → **Tonalités** →  → Sélectionnez votre option → 
 → Sélectionnez **Marche/Arrêt** → 

Vous pouvez activer ou désactiver la sonnerie pour "Touche", "Confirmation", "Appel en att" et "Portée alarme" "Marche" -ou "Arrêt".











1. Appuyez sur la touche  pour arriver au menu principal.
2. Appuyez sur la touche  /  pour arriver à "Régl. audio".
Appuyez sur 



3. Appuyez sur la touche  /  pour sélectionner "Tonalités".
Appuyez sur 
4. Appuyez sur la touche  /  pour choisir une option (par exemple "Attention", "Appel en att", "Portée alarme") et appuyez sur  pour confirmer.
5. Appuyez sur la touche  /  pour afficher "Marche" ou "Arrêt" et appuyez sur  pour confirmer. Pour le son du clavier, sélectionnez entre 1-3 ou "Arrêt" et appuyez sur 
6. Appuyez sur la touche  pour sortir du programme et retourner au mode Veille.

D.12. Procédure de numérotation

Vous pouvez choisir entre "Tonalité" et "Impulsions". Le pré-réglage est sur "Tonalité". Vous écoutez un bip permanent. Les opérateurs téléphoniques et les standards les plus modernes utilisent la fonction «Tonalité», donc ce réglage ne devrait pas avoir besoin d'être changé. Il est à changer seulement si votre fournisseur ou standard utilise la fonction "Pulse".

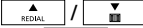

 → **Config base**  → **Supplémentaire** →  → **Mode composer** → 
 → Sélectionnez **Tonalité/Impulsions** → 

1. Appuyez sur la touche  pour arriver au menu principal.
2. Appuyez sur la touche  /  et sélectionnez "Config base" et appuyez sur 
3. Appuyez sur la touche  /  et sélectionnez "Supplémentaire".
Appuyez sur 
4. Appuyez sur la touche  /  et sélectionnez "Mode composer".
Ensuite, appuyez . L'intensité du courant électrique sera affiché.

- Appuyez sur la touche  et sélectionnez entre "Tonalité" et "Impulsions". Appuyez sur .
- Appuyez sur la touche  pour retourner au mode Veille.

D.13. Changer la signalisation de fréquence au mode tonalité







Si vous avez prédéterminé la fonction "Impulsions" sur votre téléphone, vous pouvez la changer à "Tonalité" à court terme.

- Appuyez sur la touche .
- Composez le numéro désiré. Appuyez et maintenez  jusqu'à ce que "D" apparaisse. Tous les numéros qui ont été insérés après "D" seront composés d'après la méthode de signalisation de fréquence.

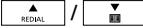
D.14. Indicatif

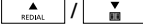
Si vous voulez ajouter un indicatif pour des appels à l'étranger ou vous voulez ajouter un indicatif pour un numéro enregistré, il faut procéder ainsi:

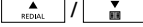



 → **Config base**  → **Supplémentaire** →  → **ComposPréfix** →  → et confirmez le numéro → 







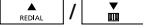

- Appuyez sur la touche  pour arriver au menu principal.
- Appuyez sur la touche  et sélectionnez "Config base" et appuyez .
- Appuyez sur la touche  et sélectionnez "Supplémentaire". Appuyez .
- Appuyez sur la touche  et sélectionnez "ComposPréfix" et appuyez . L'intensité du courant électrique est affiché.
- Confirmez le numéro avec le clavier de numéros ou appuyez  pour l'effacer.

- Appuyez sur la touche  pour retourner dans le mode Veille.

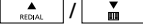
D.15. Blocage d'appel

Si le blocage d'appel est activé, on ne peut pas lancer des appels avec des numéros spéciaux ainsi que des appels à distance ou à l'étranger.

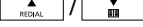

 → **Config base**  → **Blocage appel** →  → et confirmez le numéro →  → Sélectionnez **Marche/Arrêt** → 

- Appuyez sur la touche  pour arriver au menu principal.
- Appuyez sur la touche  et sélectionnez "Basis Einst". Appuyez .
- Appuyez sur la touche  et sélectionnez "Anruf Sperre". Appuyez .
- Insérez le numéro à bloquer ou utilisez  pour effacer un numéro. Appuyez  pour confirmer.
- Appuyez sur la touche  pour sélectionner "Marche" ou "Arrêt". Confirmez avec .
- Appuyez sur la touche  pour retourner au mode Veille. para confirmer.



E. SERVICE NORMAL

E.1. Lancer un nouvel appel

- On peut lancer seulement des appels à partir du combiné, mais pas à partir de la station de base.

2. Confirmez le numéro entré sur le combiné en appuyant la touche . Le numéro confirmé sera composé automatiquement. Si vous appuyez la touche  encore une fois, la conversation sera transférée aux haut-parleurs du dispositif mains libres. Au bout d'un moment, le "Heure" de la conversation sera affiché sur le Display si vous avez activé cette fonction dans le menu de l'affichage.
3. Appuyez sur la touche  pour retourner au mode Veille.







E.2. Recevoir un appel

1. Vous recevez un appel seulement sur le combiné. Quand vous recevez un appel sur le combiné, il continue à sonner jusqu'à ce que vous répondez, à condition que la sonnerie ne soit pas "Arrêt" dans le menu de sonnerie.
2. Si vous avez le "Caller ID", le numéro sera affiché quand le téléphone sonne. Si le numéro est déjà mémorisé dans le répertoire avec un nom, le nom sera affiché sur l'écran.
3. Appuyez sur la touche  pour répondre à l'appel ou enlever l'appareil de la station de base.
4. Pour terminer un appel, appuyez  sur le combiné.

E.3. Lancer et répondre à des appels internes (Intercom)

Communication interne (Intercom), transfert d'appel et conférence à 3 sont possibles entre les combinés et la station de base en attribuant des numéros individuels aux appareils. La station de base recevra toujours le numéro de l'appareil 1, et les combinés des numéros entre 1 et 6. Le paquet initiale contient toujours une station de base et le premier combiné.

E.4. Appel interne d'un combiné à l'autre







1. Appuyez sur le combiné la touche  et sélectionnez "Internal Call". Le symbole  sera affiché et vous écouterez un son de numérotation.
2. Utilisez  ou  et sélectionnez le nom, le numéro, ou le combiné. Appuyez sur  ou . Le combiné sonne.

E.5. Appel collectif (Paging) à tous les combinés de la station de base

Vous ne pouvez qu'appeler les combinés activés sur la station de base avec l'appel collectif. Cela s'applique aussi en cas de combiné à combiné.

E.6. Transfert d'appel et téléconférence







Vous pouvez transférer des appels externes d'un combiné à l'autre.

1. Appuyez sur la touche  et sélectionnez "Internal Call". L'appel se trouve maintenant dans la file d'attente.
2. Appuyez sur la touche  ou , sélectionnez le nom ou le numéro du combiné que vous voulez appeler pour le transfert de l'appel et appuyez  ou . Le combiné appelé sonne maintenant. Si l'appel n'est pas transféré en 60 sec. l'appel restera à l'origine.
3. Si le combiné appelé répond, appuyez  pour transférer l'appel. Si le combiné appelé ne répond pas, appuyez  pour retourner à la situation initiale.

Téléconférence



Vous pouvez assembler une conférence à 3 avec trois combinés. Cela ne dépend pas de s'il s'agit d'un appel interne ou externe.

1. Appuyez sur la touche  et sélectionnez "Internal Call". L'appel externe se trouve maintenant à la file d'attente.

- Appuyez sur la touche  ou  et sélectionnez le nom, le numéro, ou le combiné que vous voulez appeler pour une téléconférence et appuyez  ou . Le combiné sonnera maintenant.
- Si le combiné appelé répond, appuyez  et défilez vers le bas jusqu'à l'entrée "Flash" et appuyez  pour commencer la téléconférence.
- Chaque combiné peut sortir de la téléconférence à tout moment en appuyant .



E.7. Transférer un appel à un point auxiliaire dans une installation téléphonique PABX

Si votre téléphone 10 est activé comme point auxiliaire dans une installation PABX, vous pouvez transférer des appels internes ou externes au point auxiliaire de l'installation comme suit:

Acceptez l'appel avec  ensuite appuyez  et sur le display apparaît maintenant un "R" pour le transfert de l'appel. Ensuite, insérez le numéro du point auxiliaire de votre installation téléphonique. Si votre partenaire du point auxiliaire répond, vous pouvez transférer l'appel en appuyant la touche .









E.8. Baby Interphones

Pour mettre votre téléphone en mode interphone, la première démarche est d'enregistrer deux combinés sur la même base. Une fois que vos combinés sont enregistrés sur la base, vous pouvez accéder aux fonctions du baby monitor selon les indications suivantes :

 → **Surv.Bébé**  → sélectionnez le combiné → 

Sur le combiné installé dans la chambre du bébé :



- Appuyez sur  pour accéder au menu principal







- Appuyez sur  /  pour sélectionner "Surv.Bébé" puis appuyez sur .
- Appuyez sur  /  pour sélectionner le combiné sur lequel vous voulez entendre votre bébé, puis appuyez sur  pour confirmer: le combiné récepteur sonnera. Pressez le bouton  sur le combiné récepteur pour activer l'interphone.
- Pour désactiver l'interphone, appuyez sur  sur les deux combinés pour sortir de ce mode et pour retourner en mode standby.









F. RÉPERTOIRE

Vous pouvez créer votre répertoire personnel contenant jusqu'à 100 entrées téléphoniques. Si vous utilisez plus d'un combiné vous pouvez transférer le répertoire aux autres combinés.

F.1. Nouvelle Entrée









 → répertoire  → **Nouv. entrée**  → **<Écrivez le nom>**

- Appuyez sur  pour accéder au répertoire et appuyez sur . Sélectionnez "Nouv. entrée" et pressez . Utilisez pour l'insertion des entrées dans votre répertoire personnel les touches alphanumériques (2-9). Appuyez sur la touche  pour confirmer ou appuyez sur  pour effacer des lettres fausses. Si la deuxième lettre se trouve sur la même touche que la première précédente, appuyez sur la touche  pour bouger le curseur sur la lettre juste ou attendez 3 sec. jusqu'à ce que le curseur continue à bouger automatiquement. Appuyez sur la touche  pour naviguer vers le haut ou vers le bas.

- Utilisez le clavier numérique pour entrer des numéros de téléphone.
(Si vous utilisez une installation PBX, appuyez et retenez  jusqu'à ce que P apparaît sur le display), appuyez de nouveau sur  et gardez l'entrée.
Appuyez sur la touche  pour corriger l'entrée fautive.
- Appuyez sur la touche  et sélectionnez le mode du son. Appuyez  pour confirmer.
- Appuyez sur la touche  et sélectionnez "Sauvegarder" ou "Retour" et appuyez  pour confirmer.
- L'entrée est maintenant gardée. Appuyez sur la touche  pour retourner dans le mode Veille.



F.2. Une nouvelle entrée de la liste d'appels et de la liste de répétition de la numérotation

Vous pouvez copier et mémoriser un nom de la liste d'appels et de la liste de répétition de la numérotation.







- Si un certain numéro de la liste d'appels ou de la liste de répétition de la numérotation est affiché sur le display, appuyez sur la touche .
"SauvedsRépert" sera affiché. Appuyez sur la touche  et insérer le nom avec le clavier et ensuite confirmez l'entrée en appuyant sur la touche .
Si vous avez déjà une entrée avec le même nom dans votre répertoire, utilisez un autre.
- Le numéro sera affiché. Confirmez-le et gardez l'entrée dans le répertoire.
Appuyez sur la touche  pour confirmer.
- Si nécessaire, vous pouvez changer des entrées fautes avec la touche .
- Appuyez sur la touche  /  pour sélectionner un certain numéro.
- Après l'entrée, finissez avec .
- Appuyez sur la touche  pour retourner au mode Veille.





F.3. Lancer un appel à partir du répertoire

 →  /  sélectionnez le numéro → 







- Utilisez le clavier alphanumérique pour insérer la première lettre du nom désiré. Le premier nom avec cette initiale sera affiché sur le display.
- Appuyez sur la touche  /  pour arriver au nom désiré.
- Appuyez sur la touche  pour confirmer l'appel.







F.4. Effacer une entrée dans le répertoire

 →  /  sélectionnez le numéro →  → **Effacer ent.**  → **Oui** → 

- Appuyez sur la touche  /  et cherchez le nom désiré.
- Appuyez sur la touche  pour confirmer ou  pour retourner au menu sans rien effacer. On vous priera de confirmer les entrées. Pour le faire, appuyez de nouveau  et l'entrée sera effacée. Vous écouterez un long bip.

F.5. Changer une entrée dans le répertoire

 →  /  sélectionnez le numéro →  → **Modifier**  → Correction numérique → 

- Appuyez sur la touche  /  et cherchez le nom désiré.
- Appuyez sur la touche  pour confirmer.
- Appuyez sur la touche  pour effacer des lettres et procéder avec le changement.
- Si l'entrée est terminée, appuyez sur la touche . Vous pouvez utiliser  pour effacer une entrée ou pour la changer.

5. Appuyez de nouveau sur la touche  pour garder le changement.

6. Sélectionnez Configuration Sonnerie et appuyez .

G. LISTE D'APPELS (CLIP)

Dans la mesure où votre opérateur de réseau supporte le service de reconnaissance de numéro, le numéro de l'appel sera affiché sur le display du combiné et de la station de base. Si le numéro ajouté est mémorisé dans le répertoire, le nom du correspondant téléphonique apparaît sur le display. Si la base de votre opérateur de réseau est un système FSK Caller ID, l'heure et la date de l'appel seront aussi affichées et mémorisées. Seulement les premières 13 lettres seront affichées.

Le téléphone 10 mémorise les derniers 30 appels. Si la liste d'appels est pleine, le numéro plus vieux sera effacé. Il n'y a pas de synchronisation entre les combinés. Si les combinés sont éteints, les appels arrivants ne seront pas mémorisés dans la liste d'appels. Si vous recevez un appel d'un numéro supprimé, l'indication "Indisponible" ou "Privé" apparaît sur le display. Dans ce cas, vous ne pouvez pas remonter l'appel.





Sonnerie pour un appel différé

Ce modèle a un son d'attente spécial. Il peut être activé additionally aux signes typiques de votre opérateur de réseau. Ex usine, il n'est pas activé. Dans le menu "Régl.audio", "Tonalité", "Appel en att", mettez l'entrée sur "Marche".





Après l'activation vous pouvez commuter entre les appels en appuyant la touche . Il est à savoir que ce service est dépendant de votre fournisseur.

G.1. Voir la liste d'appels

La liste d'appels peut être vue seulement sur un combiné.

Appuyez sur la touche  et sélectionnez "Call Log List". Utilisez  /  pour défiler dans les entrées ou appuyez  pour retourner au mode Veille.

G.2. Appel de la liste d'appels





Vous pouvez téléphoner en cherchant directement votre numéro dans la liste d'appels. Appuyez sur  et sélectionnez "Call Log List". Utilisez les boutons  /  pour faire défiler et choisir le numéro ou le nom que vous désirez. Pressez le bouton  sur le combiné pour appeler le numéro ou la personne que vous avez sélectionné.

G.3. Mémoriser un numéro de la liste d'appels dans le répertoire

Vous pouvez copier un numéro de la liste d'appels dans le répertoire. Voir Point F. Répertoire.

G.4. Effacement d'un appel de la liste d'appels

Vous pouvez effacer un seul appel ou toute la liste d'appels de votre combiné.

1. Appuyez sur la touche  et sélectionnez "Call Log List". Utilisez  /  et allez à l'entrée que vous voulez effacer de la liste.
2. Si vous voulez effacer toutes les entrées, appuyez sur la touche  et sélectionnez "Effacer ent." ou "Effacer liste"
3. Appuyez sur la touche  et sélectionnez "Oui" ou "Non" pour confirmer le changement.

G.5. Appel différé (Message Waiting Indicator)

Si votre opérateur de réseau vous offre un répondeur téléphonique, le symbole  sera affiché sur le display s'il y a un nouveau message pour vous. De plus, des lumières LED se mettent à clignoter sur la base lorsqu'un message sera en attente. Chez la majorité des opérateurs de réseau, le symbole s'éteint après avoir écouté le message.





H. PERSONALISATION DU TÉLÉPHONE

Le téléphone 10 JACOB JENSEN™ est équipé avec quelques fonctions très spéciales (sonnerie et volume) que l'utilisateur peut configurer individuellement.

H.1. Configuration de la sonnerie et du volume





La configuration de la sonnerie et du volume doivent être fait pour chaque combiné séparément.















Volume sonnerie

 → Régl. audio  → Volume sonn. →  → Sélectionnez le volume
→ 

1. Appuyez sur la touche  dans le mode Veille et utilisez  / . Défilez jusqu'à ce que "Régl. audio" apparaisse sur le display. Appuyez .
2. Appuyez sur la touche  /  et sélectionnez "Volume sonn.". Ensuite appuyez .
3. Appuyez sur la touche  /  et déterminez votre volume individuel. Pour confirmer, appuyez de nouveau sur .
4. Appuyez sur la touche  pour retourner au mode Veille. Si vous avez diminué le volume complètement, le signe  apparaît sur le display.

Sonnerie

 → Régl. audio  → Type sonn. →  → Sélectionnez option →
 → et sélectionnez la mélodie → 

1. Appuyez sur la touche  dans le mode Veille et utilisez  / . Défilez jusqu'à ce que "Régl. audio" apparaisse sur le display. Appuyez .
2. Appuyez sur la touche  /  et sélectionnez "Type sonn.". Ensuite appuyez .
3. Appuyez sur la touche  /  et sélectionnez entre "Externe", "Interne", "Recherche", "Alarme" ou "Rendez-vous". Pour confirmer, appuyez de nouveau sur .
4. Appuyez sur la touche  /  et sélectionnez la mélodie désirée, appuyez  pour confirmer la sélection.
5. Appuyez sur la touche  pour retourner au mode Veille.

I. ENREGISTREMENT D'AUTRES COMBINÉS OU STATIONS DE BASE





Attention!!









Les démarches suivantes devront être exécutées seulement par des personnes habituées aux appareils électroniques: le maniement incorrect du téléphone pourrait le rendre inutilisable.

I.1. Activation d'un nouveau combiné

Si vous voulez activer un nouveau combiné à la station de base, la base vous demandera le code PIN. Pour activer le combiné, il faut appuyer sur la touche d'appel collectif pour 5 sec. Assurez-vous que le combiné et la station de base se trouvent dans le mode Veille.

Sur le combiné il faut procéder ainsi:

 → Régl avancés  → Enregistrer →  → Sélectionnez numéro de la base → 

1. Appuyez sur la touche  pour arriver au programme Menu.
2. Appuyez sur la touche  /  et sélectionnez "Régl avancés".
Ensuite appuyez 
3. En appuyant  /  "Enregistrer" apparaît. En appuyant de nouveau, le processus sera confirmé.
4. Appuyez sur la touche  /  pour sélectionner le numéro de la base.
Confirmez avec la touche 

S'il y a déjà 6 combinés activés à la base et vous voulez connecter un autre, il faut désactiver un combiné inutilisé (voir **I.2 Désactivation du combiné ou de la station de base**).





Il faut insérer le code PIN de la station de base dans le combiné. Le PIN fourni du producteur est 0000.













Le combiné recevra automatiquement un numéro disponible. Si la connexion n'est pas possible, "Non enregistré" apparaît sur le display et il faut répéter la procédure. L'écran affichera "Recherche" si le combiné est enregistré mais qu'il ne localise pas la base: par exemple lorsque celle-ci est hors de portée ou est éteinte.

I.2. Désactivation du combiné ou de la station de base





Si vous avez activé plus d'un combiné à une station de base ou une base au combiné, vous pouvez désactiver le combiné de la station de base ou la station

de base du combiné. Avant la désactivation, contrôlez si le combiné et la station de base se trouvent en mode Veille.

 → Régl avancés  → Résilier →  → Sélectionnez Combiné ou Base →  → Sélectionnez Oui → 

1. Appuyez sur la touche  pour arriver au programme Menu.
2. Appuyez sur la touche  /  et sélectionnez "Régl avancés".
Appuyez 
3. Appuyez sur la touche  /  et "Résilier" apparaît. Pour confirmer, appuyez 
4. Appuyez sur la touche  /  pour sélectionner "Base" ou "Combiné".
Appuyez sur la touche  pour confirmer.
5. Appuyez sur la touche  /  pour sélectionner "Oui" ou "Non".
6. Appuyez sur la touche  pour retourner au mode Veille.

I.3. Changer le code PIN





 → Config base  → PIN base →  → Insertion PIN nouveau → 





Le PIN fourni du producteur est 0000. Si vous voulez le changer, suivez les pas indiqués (s'il vous plaît, souvenez-vous de votre PIN ou gardez-le dans un lieu sûr !!).

I.4. Sélectionnez la base

Un combiné peut être activé jusqu'à 4 stations de base, par exemple au lieu de travail, dans le garage ou sur un autre étage. Si votre combiné est activé à plusieurs stations de bases, vous pouvez commuter entre les différentes stations.

Si un de vos combinés est activé à une autre station de base, vous pouvez choisir la station qui vous convient.

 → **Régl avancés**  → **Sélect base** →  → **Automatique** ou le **numéro de la base** → 





1. Appuyez sur la touche  pour arriver au programme Menu.
2. Appuyez sur la touche  /  pour sélectionner "Régl avancés" et appuyez .
3. Appuyez sur la touche  /  pour sélectionner "Sélect base" et appuyez  pour confirmer.
4. Appuyez sur la touche  /  pour sélectionner "Automatique" ou le numéro de la base. Appuyez  pour confirmer.







1.5. Réinitialisation (Reset)

La remise à la configuration d'origine de votre téléphone s'effectue seulement pour la station de base et pour le combiné. L'heure, la date, le nom du combiné, le carnet d'adresses, le journal d'appels et la liste de rappel ne changeront pas. La remise s'effectue exclusivement pour la station de base et le combiné que vous avez désignés et non pas pour tous les appareils connectés.

Pour la station de base











 → **Config base**  → **Réinit base** →  → Sélectionnez **Oui** → 

1. Appuyez sur la touche  pour arriver au programme Menu.
2. Appuyez sur la touche  /  pour sélectionner "Config base" et appuyez .

3. Appuyez sur la touche  /  "Réinit base" apparaît. Appuyez  pour confirmer.
4. Appuyez sur la touche  /  pour sélectionner "Oui" et confirmez avec .
5. Appuyez sur la touche  pour retourner au mode Veille.





Pour le combiné

 → **Régl avancés**  → **RéinitCombiné** →  → Sélectionnez **Oui** → 

1. Appuyez sur la touche  pour arriver au programme Menu.
2. Appuyez sur la touche  /  pour sélectionner "Régl avancés" et appuyez .
3. Appuyez sur la touche  /  "RéinitCombiné" apparaît, appuyez  pour confirmer.
4. Appuyez sur la touche  /  pour sélectionner "Oui" et confirmez avec la touche .
5. Le display montre "Cleared" et retourne à la configuration d'origine de l'usine.

1.6. Standard et temps de réponse (FLASH time)

Si votre téléphone est connecté à un standard (PABX) et qu'il ne sonne pas correctement, le temps de réponse (FLASH time) devra être ajusté pour être de la même longueur que celui du standard.

Pour ce faire, appuyez sur  → **Config base**  → **Supplémentaire**  → **Temps rappel**  → choisissez entre **80 - 800 ms** et confirmez avec .

J. RÉTABLIR LA CONFIGURATION D'ORIGINE

Il est possible de rétablir la configuration d'origine. Les mémoires suivantes ne sont pas affectées de cette réinitialisation.

- Liste d'appels (Caller ID)
- Liste de répétition de la numérotation
- Activation du combiné et de la station de base
- Annuaire téléphonique.



Il y a seulement une possibilité pour rétablir la configuration d'origine du téléphone 10. Il faut aller au menu et sélectionner "RéinitCombiné" ou "Réinit base". Les autres démarches sont décrites dans le point **I.5 Réinitialisation (Reset)**.

K. INDICATION DE MAINTENANCE

- Faites attention que votre téléphone 10 JACOB JENSEN™ ne soit pas exposé à la poussière, à la lumière extrême du soleil, à l'humidité ou à des chocs mécaniques.
- Evitez l'utilisation de détergents ou d'abrasifs. Evitez la poussière sur le téléphone. Nettoyez le téléphone avec un chiffon à poussière sec et mou.
- N'utilisez que le connecteur réseau joint. L'inobservation des points mentionnés en haut annule la garantie automatiquement.

L. RECHERCHE D'ERREURS

Q1. Mon téléphone ne fonctionne pas

R1. Contrôlez si vous avez activé le verrouillage du clavier. Si c'est le cas, le symbole  doit apparaître sur le display. Pour désactiver le verrouillage du clavier, appuyez et retenez la touche  de votre combiné pendant environ 2 sec. jusqu'à ce qu'un bip retentisse. Ensuite, lâchez la touche.

- R1. Assurez-vous que tous les connecteurs de l'adaptateur et du câble téléphonique ont été connectés correctement à leur douille respective.
- R1. Contrôlez si les piles ont été installées correctement et si elles sont assez chargées.
- R1. Si vous n'avez pas chargé votre combiné depuis longtemps il peut se bloquer soi-même à partir d'un niveau de chargement critique. Vous devriez extraire les piles et les réinstaller pour les charger après pendant 15 heures environ.
- R1. Si le display n'est pas illuminé, il est possible que la pile soit trop faible. Il est possible de faire un appel court mais le téléphone 10 éteindra les autres segments du display pour épargner les piles. Chargez les piles pendant 15 heures environ.
- R1. Si vous avez connecté plus d'un téléphone à la même ligne, contrôlez si les autres appareils sont vraiment raccrochés. Dans des systèmes qui utilisent la même ligne il est possible qu'un appareil actif puisse éteindre tous les autres.
- R1. Essayez la connection d'un autre téléphone au raccordement respectif. Si cela ne marche pas non plus, vous devriez contacter l'opérateur de votre réseau puisqu' apparemment la ligne semble être la cause du problème.
- R1. Si votre interlocuteur ne vous écoute pas, contrôlez si vous n'avez pas activé la commande de silencieux. Pour le tester, activez la commande de silencieux encore une fois et votre téléphone devrait fonctionner normalement.
- R1. Contrôlez si le signal de l'antenne  clignote sur le display. Si c'est le cas, vous êtes trop loin de la base, il n'y a pas de base enregistrée ou le signal radioélectrique est trop faible. Contrôlez votre abonnement basique à l'alimentation au courant. Rapprochez-vous de nouveau à la base avec votre combiné et essayez encore une fois.
- R1. Si votre téléphone ne compose pas un numéro, contrôlez si c'est un numéro bloqué.
- R1. Il est possible que dans certaines situations le combiné se bloque soi-même surtout s'il n'a pas été chargé depuis longtemps. Essayez d'extraire les piles et de les remettre et puis recharger le combiné pendant 6 heures environ.

R1. Si un faux numéro est composé, vérifiez que le préfix du numéro n'est pas mal configuré. Pour le vérifier, entrez dans le menu et sélectionnez "Config base", puis "Supplémentaire" et enfin "ComposPréfix". Effacez ou confirmez le préfix des numéros à garder.

Q2. Mon téléphone ne sonne pas

R2. Contrôlez si la sonnerie n'est pas "Arrêt" ou si le volume est sur un niveau trop bas (voir **H1: Configuration de la sonnerie et du volume de la sonnerie**)

R2. Assurez-vous que le combiné n'est pas éteint.

R2. Contrôlez les raccordements de câbles et les prises.

R2. Contrôlez si vous avez connecté le combiné à la base juste (si vous avez installé plus qu'une seule base).

R2. Vérifiez votre pays d'origine. Sélectionnez "Config base" et appuyez sur "Country", puis sélectionnez votre pays dans la liste.

R2. Si votre téléphone est connecté à un standard, vérifiez si votre temps de réponse (FLASH time) est correctement ajusté (merci de vous référer à **I.6. Standard et temps de réponse (FLASH Time)**).

Q3. Le répertoire ne fonctionne pas

R3. Contrôlez l'insertion de numéros qui soient plus longs que la limite acceptée. La limite de numéros est spécifiée dans le paragraphe qui parle des fonctions du répertoire.

R3. Si votre téléphone fait parti d'une installation PABX demandez à votre opérateur s'il faut régler avant le calibrage de pause.

Q4. Le numéro du correspondant téléphonique n'apparaît pas sur le display

R4. Assurez-vous que votre opérateur de réseau soutient la fonction de reconnaissance du numéro du correspondant téléphonique (Caller ID). Dans la plupart des pays, ce service est payé.

R4. Les correspondants téléphoniques peuvent supprimer l'affichage de leurs numéros de téléphone sur votre téléphone.

R4. Les numéros de téléphone de l'étranger normalement ne peuvent pas être reconnus.

Q5. Mon combiné ne fonctionne plus après l'avoir connecté à la base d'un autre producteur.

R5. D'après le standard DECT (compatible avec GAP) les combinés peuvent être connectés à n'importe quelle base DECT. Néanmoins c'est possible que des fonctions spécifiques du producteur se perdent de sorte qu'uniquement les fonctions de base se gardent.

R5. Contrôlez que la station de base de l'autre producteur soit compatible avec GAP. Seulement dans ce cas-là, le combiné et la base peuvent collaborer au moins dans les fonctions de base.

M. CONSEILS DE SÉCURITÉ

- Protégez votre téléphone de l'humidité.
- N'utilisez que le type d'accus agréés.
- N'ouvrez jamais les accus joints car ils contiennent de l'acide caustique.
- Les porteurs d'appareils acoustiques avant d'utiliser le téléphone devraient noter que les signaux radio peuvent interférer avec ces appareils et causer un bourdonnement.
- Faites attention aux enfants pour qu'ils ne jouent pas avec le téléphone sans surveillance.
- Dans le cas d'un orage il vous est conseillé de débrancher le connecteur car les conditions de garantie ne couvrent pas des foudres.
- S'il vous plaît, n'utilisez pas le combiné dans des environnements présentant un haut risque d'explosion..
- Il vous est conseillé de ne pas utiliser le téléphone si vous vous trouvez près d'appareils médicaux ou près de personnes qui portent des stimulateurs cardiaques.

- N'ouvrez pas le combiné ou la station de base.
- Afin d'éviter toute interférence avec d'autres appareils électroniques, nous vous recommandons de garder une distance d'au moins 1 mètre entre le combiné/la base et les autres appareils.

N. CONSIDÉRATION ÉCOLOGIQUE ET TRAITEMENT DES DÉCHETS

Les appareils électriques, électroniques ainsi que leur batterie contiennent des matériaux, composants et substances nocives voir toxiques qui peuvent endommager votre santé et l'environnement si celles-ci ne sont pas correctement traitées.

Les appareils électriques, électroniques ainsi que leur batterie sont marqués par le symbole d'une poubelle à roulettes barrée, comme illustré ci-dessous. Cela indique que les appareils électriques, électroniques ainsi que leur batterie ne doivent pas être jetés avec les déchets du ménage et qu'ils doivent être ramassés séparément.

Merci de vous adresser à votre revendeur sur les précautions à prendre pour traitement ces déchets.



O. UE DÉCLARATION DE CONFORMITÉ

Par la présente, Bell Xpress A/S déclare que ce produit (Téléphone 10, Type JJ T10 DECT / RTX3072) correspond aux exigences générales de la directive 1999/5/EC R&TTE.



- On se réserve des changements concernant le contenu de ce manuel d'instruction.
- Le producteur et ses fournisseurs ne sont pas responsables pour les dommages, les coûts, les réductions de la recette, ou n'importe quels autres dommages qui résultent de l'utilisation de ce produit.

A.	INSTALLAZIONE ED AVVIAMENTO	51
B.	SIMBOLI DEL DISPLAY E LORO SIGNIFICATO	54
C.	TASTI E LORO FUNZIONI	55
D.	INDICAZIONI PRIMA DELL'USO	58
E.	UTILIZZO STANDARD	62
F.	RUBRICA	63
G.	RICONOSCIMENTO ID	65
H.	PERSONALIZZAZIONE DEL TELEFONO	66
I.	UTILIZZO AVANZATO	67
J.	RIPRISTINO DELLE IMPOSTAZIONI INIZIALI	69
K.	MANTENIMENTO DEL PRODOTTO	69
L.	RISOLUZIONE PROBLEMI	69
M.	NORME DI SICUREZZA	71
N.	QUESTIONE AMBIENTALE E SMALTIMENTO	71
O.	DICHIARAZIONE EUROPEA DI CONFORMITA'	71

Congratulazioni per aver acquistato il nuovo Telefono 10 JACOB JENSEN™.

Il Telefono 10 JACOB JENSEN™ è stato progettato in Danimarca da Jacob Jensen, la cui linea di prodotti ha ottenuto enorme successo grazie al design originale, semplice e lineare. Considerando la sua forma e le sue funzioni, il Telefono 10 è una vera e propria opera d'arte che può essere posizionata sia su un ripiano orizzontale che a muro, utilizzando l'apposito kit di fissaggio a parete incluso nella confezione.

Il Telefono 10 JACOB JENSEN™ sfrutta le più avanzate tecnologie, come ad esempio il sistema DECT (Digital Enhanced Cordless Telecommunication), fornendo suoni digitali ed un'ampia gamma di funzioni facilmente selezionabili dal menu. Grazie al sistema DECT (compatibile con GAP), sei diversi portatili possono essere connessi ad una singola base per riprodurre la funzionalità di un mini sistema PABX che offre la possibilità di trasferimento chiamate e chiamate interne fra portatili. Inoltre, il decoder interno per il riconoscimento ID, la rubrica, la lista di ricomposizione e la memorizzazione degli ID rendono la gestione delle chiamate molto più facile e veloce.

Il Telefono 10 JACOB JENSEN™ è dotato di un dispositivo per la riduzione delle radiazioni sia dall'unità base che dal portatile. A seconda della distanza tra base e portatile, e del numero dei portatili connessi, il segnale di radio-frequenze viene diligentemente rintracciato e regolato. Grazie a questo meccanismo automatico, il sistema riduce continuamente l'intensità del segnale RF fino al livello minimo possibile.

A. INSTALLAZIONE ED AVVIAMENTO

Il telefono cordless funziona solo se l'unità base è costantemente alimentata. E' consigliabile connettere un telefono fisso alla linea telefonica, nel caso in cui si verificasse un guasto nell'alimentazione.

Precauzioni

- Utilizzare esclusivamente adattatori del modello Ktec KSLFB0750035W1EU con presa rossa RJ11 inclusa nel sistema. L'utilizzo di altri adattatori potrebbe danneggiare l'unità ed annullare la garanzia.
- Connettere l'adattatore ad una presa vicina al sistema e facilmente accessibile.

1. Connettere il cavo modulare all'ingresso RJ45 della presa/duplex.
2. Collegare l'unità di alimentazione alla presa principale e connettere l'altro estremo all'ingresso ROSSO della presa/duplex.
3. Collegare un estremo del cavo telefonico all'ingresso NERO della presa/duplex; connettere l'altro estremo del cavo telefonico all'adattatore telefonico della nazione (opzionale).
4. Collegare l'adattatore telefonico della nazione alla presa principale.

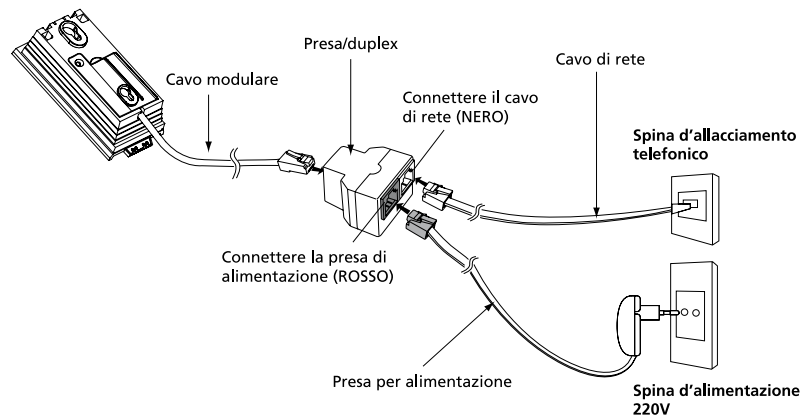

A.1. Fissaggio a muro

Seguire le seguenti istruzioni:

1. Tirare il cavo modulare verso il basso e connetterlo alla presa/duplex.
2. Montare l'unità base utilizzando le viti ed i tasselli inclusi (6mm).

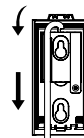

A.2. Posizionamento orizzontale – supporto da tavolo

Far scorrere le barre del supporto da tavolo nelle guide riportate nella parte posteriore dell'unità base. Il supporto è fissato solo quando emette un clic.

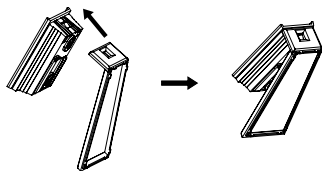

Il supporto da tavolo può essere anche facilmente rimosso:

- Premere il tasto all'interno della sezione quadrata nella parte inferiore dell'unità base, utilizzando una penna o un dito, e contemporaneamente estrarre le barre dalle guide dell'unità base.

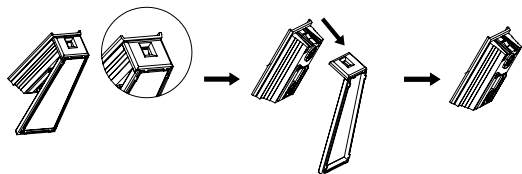

A.3. Fissare le batterie

1. Far scorrere ed estrarre decisamente la cover posteriore del portatile, installare le batterie ricaricabili nell'apposito spazio. Riposizionare la cover. Il display LCD si accenderà non appena le batterie verranno installate.

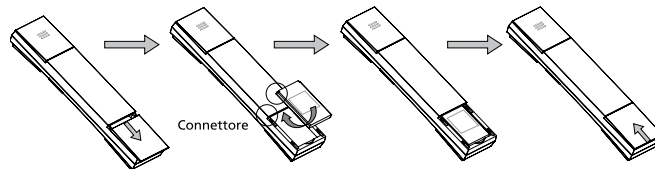

Precauzioni

- Rischio di esplosione in caso di utilizzo di batterie inadeguate. Utilizzare esclusivamente batterie Li-ion ricaricabili RTX del modello 60020436, 3.7V 650mAh.
- Smaltire le batterie secondo le istruzioni.
- Installare le batterie prima dell'utilizzo del portatile.
- Le batterie Li-ion devono essere smaltite secondo le norme di smaltimento dei rifiuti.
- Non gettare le batterie nel fuoco. Potrebbero esplodere. Controllare la normativa di smaltimento con l'ente locale preposto.
- Tenere le batterie lontano dalla portata dei bambini.

2. Collocare il portatile nell'unità base, come mostrato in figura. Assicurarsi che la spia LED della carica si illumini, indicando così la ricarica dell'unità in corso. L'icona della ricarica  appare anche sul display del portatile. Quando l'unità è in carica, le linee all'interno dell'icona della batteria lampeggiano. A ricarica terminata la batteria visualizzata è completa.

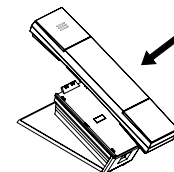







Nota bene

- Per ottenere le migliori prestazioni dalle batterie, tenere in carica il portatile per sei ore dopo l'installazione.
- Quando il portatile viene rimosso dalla base, la spia LED dell'unità rimarrà accesa per circa 5 secondi prima di spegnersi.
- Togliere le batterie dal prodotto se non viene utilizzato per più di 30 giorni.

A.4. Impostazione della lingua

Dopo la carica iniziale di sei ore è possibile utilizzare il telefono. Se si desidera selezionare una lingua diversa dall'inglese, seguire le istruzioni:

Premere  e poi  tre volte per selezionare **Display**, premere  premere  due volte per selezionare **Select lang**. Premere  → premere  per selezionare la lingua desiderata: **English, Deutsch, Français, Italiano, Nederlands, Español, Dansk, Svenska, Türkçe, Norwegian** e premere  per confermare.

A.5. Sostituzione delle batterie

1. Preparare una batteria ricaricabile Li-ion 3.7V 650mAh, numero 60020436.
2. Rimuovere delicatamente la cover dal portatile ed estrarre le vecchie batterie.
3. Rispettare i segni di polarità riportati nell'apposito spazio ed inserire le nuove batterie ricaricabili. Non è possibile far funzionare le batterie se la polarità è errata.
4. Riposizionare delicatamente la cover, assicurandosi che l'orientamento sia corretto.

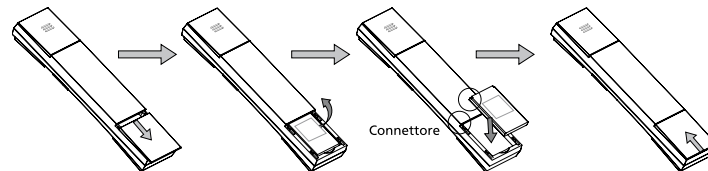

A.6. Utilizzo

1. Per sollevare il portatile, premere delicatamente sulla parte superiore con il dito indice ed afferrare il ricevitore.

Come effettuare una chiamata

- a) Sollevare il portatile e premere  per connettersi alla linea telefonica.
- b) Comporre il numero telefonico desiderato.
- c) Agganciare il ricevitore a conversazione terminata.

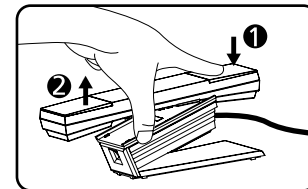

oppure

- a) Comporre il numero telefonico desiderato.
- b) Premere  per inoltrare la chiamata
- c) Agganciare il ricevitore a conversazione terminata.

B. SIMBOLI DEL DISPLAY E LORO SIGNIFICATO

In standby / In pausa

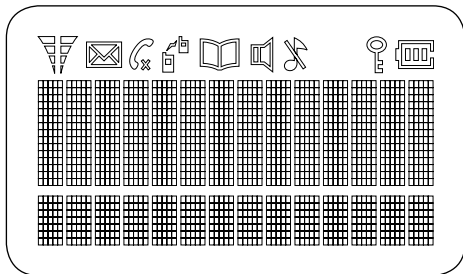

Simbolo Descrizione

01/20 Mostra la data nel formato mese/giorno.

14:05 Mostra l'ora attuale nel formato 24 ore.

 Quando il portatile è attivo, mostra lo stato della batteria.

 Batteria completamente carica.

 Batteria parzialmente carica.

 Vuoto con un segnale d'avviso – l'autonomia delle batterie è limitata ed è necessario ricaricare. Rimane stabile se la linea è attiva.

 Compare quando il volume è disattivato.

 Modalità scorrimento rubrica. Compare quando la rubrica viene consultata.

 Lampeggia con chiamate in uscita o in entrata.

 Compare quando il microfono è disattivato.

 Indica messaggi vocali in attesa. A seconda dell'operatore telefonico, questo simbolo compare quando un messaggio viene lasciato nella casella vocale dell'operatore.

 Vivavoce attivato.



 Blocco tastiera attivato.







 Chiamata intercom/interna. Compare quando una chiamata intercom o il controllo per bambini è attivato.





 Il simbolo di rete costantemente attivo indica buona ricezione e buona potenza di trasmissione del segnale radio.



C. TASTI E LORO FUNZIONI

Prima di analizzare le funzioni della tastiera, è necessario chiarire che ai singoli tasti possono essere attribuite più funzioni, al fine di ridurre l'ingombro della tastiera. Per alcuni tasti, esercitare una pressione breve o prolungata può attivare funzioni diverse. È importante considerare attentamente la descrizione delle modalità di pressione breve o prolungata dei tasti. Per pressione breve s'intende premere e rilasciare immediatamente. Per pressione prolungata s'intende premere e rilasciare dopo alcuni secondi.



Tasto	In modalità standby	Durante una conversazione	In modalità programmazione / visualizzazione
Sul portatile			
	Premere questo tasto per accedere al menu.	Per inserire: Escl. micr., Internal Call, Volume, Ricomporre.	Nella modalità programmazione, premere questo tasto per confermare un'impostazione.
	Per inserire caratteri da 0-9.	Per inserire caratteri da 0-9.	Per inserire caratteri da 0-9 o alfabetici.

Tasto	In modalità standby	Durante una conversazione	In modalità programmazione / visualizzazione
 La pressione prolungata abilita la visualizzazione di una "P" per pausa.	Questo tasto funziona come  quando si effettua una breve pressione.	Per inserire 	
	Per inserire  . Questo tasto blocca e sblocca la tastiera dopo una pressione prolungata.	Per inserire 	

Tasto	In modalità standby	Durante una conversazione	In modalità programmazione / visualizzazione
	In modalità standby, una pressione breve attiva la funzione di rielezione della chiamata. Vengono memorizzati gli ultimi 10 numeri composti. I numeri memorizzati possono avere fino a 24 caratteri. Utilizzare  e  per inserire il numero desiderato. Premere  per inoltrare la chiamata.	Durante una conversazione, questo tasto funziona da innalzamento del volume sia dell'auricolare che dell'altoparlante.	In modalità programmazione e consultazione memoria, questo tasto premuto brevemente funziona da scorrimento verso l'alto. Può essere utilizzato per visualizzare la rubrica, il menu, la lista di rielezione oppure gli ID.

Tasto	In modalità standby	Durante una conversazione	In modalità programmazione / visualizzazione
	In modalità standby, la pressione breve di questo tasto attiva la rubrica. Il display mostra la prima voce in ordine alfabetico. Utilizzare  e  per scorrere le voci fino al numero desiderato. Oppure, effettuare la ricerca alfabetica selezionando dalla tastiera la prima lettera della voce desiderata.	In modalità conversazione, questo tasto funziona da abbassamento del volume sia dell'auricolare che dell'altoparlante.	In modalità programmazione e consultazione memoria, questo tasto premuto brevemente funziona da scorrimento verso il basso. Può essere utilizzato per visualizzare la rubrica, il menu, la lista di rielezione oppure gli ID.

Tasto	In modalità standby	Durante una conversazione	In modalità programmazione / visualizzazione
	<p>Premere per terminare una chiamata. Premere per uscire dalla modalità menu e tornare allo standby.</p> <p>Premere e rilasciare dopo alcuni secondi per attivare o disattivare il portatile.</p> <p>Quando il portatile è disattivato, non è possibile ricevere o effettuare chiamate.</p> <p>Per riattivare il portatile, premere e rilasciare dopo alcuni secondi il tasto o semplicemente riporre il portatile sulla base.</p>		

Tasto	In modalità standby	Durante una conversazione	In modalità programmazione / visualizzazione
	Quando il telefono squilla, premere e rilasciare dopo 3 secondi per disattivare la suoneria.	Premere per avere una nuova linea o per rispondere ad una chiamata in attesa, se l'operatore telefonico offre questa possibilità. Premere per trasferire una chiamata ad un'altra estensione del PABX. Questo tasto interrompe brevemente la linea.	Nella modalità programmazione, questo tasto funziona da Cancella o Annulla. Premere per eliminare digitazioni errate. Premere per tornare al menu precedente.
	Premere per effettuare e ricevere chiamate.	Premere questo tasto per attivare / disattivare il vivavoce.	Premere il tasto per iniziare una chiamata dalla lista di selezione, dalla rubrica o dall'elenco ID.
Sulla stazione base			
 Premere e rilasciare dopo 5 secondi per attivare la modalità registrazione.	Premere questo tasto per effettuare uno squillo di richiamo al portatile.		



D. INDICAZIONI PRIMA DELL'USO

Attenzione

Il telefono DECT è protetto da codici PIN (personal identification number). Non modificare mai il PIN dell'unità base a meno che ci sia familiarità con prodotti elettronici e ci sia la reale necessità di proteggere il telefono con PIN speciali. Dimenticare il PIN potrebbe bloccare le funzionalità del sistema e portare a spese onerose per assistenza tecnica. Per ulteriori informazioni fare riferimento alla sezione I. **UTILIZZO AVANZATO.**

D.1. Il tasto OK/MENU

Questo telefono DECT dispone di un menu facile ed intuitivo. Tutte le funzioni essenziali possono essere impostate tramite il tasto MENU  secondo il metodo Q&A (domanda e risposta).

Premendo  sul portatile, si può navigare nelle funzioni del menu in modo circolare. E' possibile premere , per scorrere il menu verso l'alto oppure  per scorrerlo verso il basso.

Call Log List > Internal Call> Imp. audio > Display > Risp. Auto. > Ora e sveglia > Impost. avanz. > Impost. base > Monitor bimbo.





Nella restante parte di questo manuale, una rapida mappa dei simboli illustrerà le diverse aree di programmazione dove sarà possibile selezionare le impostazioni personali.



D.2. CAMBIARE LINGUA

L'inglese è la lingua preimpostata. Per modificare le impostazioni di lingua:

Visualizzare la lingua sul portatile

Mappa dei simboli:



 → **Display**  → **Sel. Lingua**  → Selezionare la lingua desiderata e premere 

1. Utilizzare  /  per scorrere tra le diverse lingue disponibili.
2. Quando la lingua desiderata è visualizzata, premere ancora  per confermare.



D.3. Impostare data e ora

A seconda del Paese e dell'operatore telefonico, la memoria ID riceve le informazioni locali di data e ora. Non è necessario impostare data e ora in Paesi che utilizzano il sistema FSK per gli ID in quanto queste informazioni vengono automaticamente recepite dal segnale ID. Per i Paesi che utilizzano un sistema DTMF per gli ID (oppure per Paesi con sistema FSK in cui data e ora non vengono trasmesse dall'operatore telefonico), seguire le seguenti istruzioni:

Mappa dei simboli:



 → **Ora e sveglia**  → **Imp. Data/ora**  → **Data/Ora**

Modalità 24 ore

Utilizzare i tasti numerici sul portatile per inserire le informazioni di DATA (formato GG/MM/AA), ad es. 030609 per il 3 Giugno 2009, premere ancora  per inserire l'ora (formato 24 ore). Ad operazione terminata, premere  per confermare. Premere  per tornare alla modalità standby.

D.4. Blocco tastiera

Per evitare digitazioni involontarie, è possibile attivare il blocco tastiera.

Premere  e rilasciarlo dopo alcuni secondi. Quando la tastiera è bloccata, il simbolo corrispondente verrà visualizzato sul display. Con tastiera bloccata è possibile ricevere chiamate in entrata selezionando il tasto . Per sbloccare la tastiera, ripetere la procedura sopra illustrata. Anche con tastiera bloccata è possibile effettuare chiamate di emergenza.

D.5. Risposta automatica al sollevamento del ricevitore

Mappa dei simboli:

 → **Risp. Auto.**  → selezionare **Acceso/Spento** → 

E' possibile rispondere automaticamente alle chiamate in entrata sollevando il ricevitore dalla base se l'opzione "Risp. Auto." è impostata su "Acceso".



Se la risposta automatica al sollevamento del ricevitore è disattivata, è necessario premere  per rispondere alla chiamata, anche se il ricevitore è sulla base o in carica. L'opzione è preimpostata su "Spento".



Premere  per tornare in modalità standby.



D.6. Sound Enhancer



Il telefono è dotato di un dispositivo audio unico che offre quattro modalità di regolazione del suono nell'auricolare, per personalizzare la qualità dell'audio a seconda delle proprie preferenze. Le opzioni sono: Normale, Gravi, Contralti, Acuti.

 →  → **Volume** → selezionare le opzioni di tono → 

1. Premere  o, durante una chiamata, premere  per accedere al menu principale.

2. Premere  /  per selezionare "Volume". Premere 

3. Premere  /  per selezionare un'opzione tra: Normale, Gravi, Contralti, Acuti. Premere  per confermare.

Durante la chiamata è possibile alzare o abbassare il volume dell'altoparlante premendo i tasti  / .

D.7. Funzione Mute/Unmute



Mappa dei simboli:

 →  → **Escl. mic./No escl.** 

1. Durante una chiamata, premere  per accedere al menu principale.

2. Selezionare "Escl. mic.". Premere 

3. L'icona corrispondente  comparirà sul display.















4. Per riattivare il microfono, seguire la procedura sopra indicata selezionando "No escl". Premere . L'icona  verrà rimossa dal display.

D.8. Appuntamenti

Mappa dei simboli

 → **Ora e sveglia**  → **Reg. appunt.** – Selezionare l'appuntamento → 

La data e l'ora devono essere impostate prima di accedere all'opzione del menu Calendario. Per impostare data e ora, vedere la sezione **D.3. Impostare data e ora**. Il telefono permette di impostare fino a 5 appuntamenti personali con data e ora.









1. Premere  per accedere al menu principale.
2. Premere  /  per selezionare "Ora e sveglia". Premere .
3. Premere  /  per selezionare "Reg. appunt.". Premere .
4. Premere  /  per selezionare uno tra gli appuntamenti 1-5.
Premere .
5. Premere  /  per selezionare "Acceso". Premere .
6. Inserire data e ora dell'appuntamento. Vedere la sezione **D.3. Impostare data e ora**. Premere .
7. Inserire il nome dell'appuntamento utilizzando la tastiera (fino a 13 caratteri).
Premere .

D.9. Nome del portatile

Mappa dei simboli:



E' possibile modificare il nome del telefono visualizzato sul display. Se si possiede più di un portatile, è possibile identificare ogni unità con un nome.









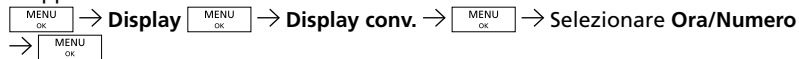

1. Premere  per accedere al menu principale.
2. Premere  /  per selezionare "Display". Premere .
3. Premere  /  per selezionare "Nome ricevit.". Premere .
4. Sul display compare "Nome ricevit.". Inserire il nome utilizzando la tastiera.
Premere .
5. Premere  per uscire e tornare in modalità standby.

D.10. Display di conversazione

E' possibile selezionare il tipo di informazione visualizzata durante una chiamata – la durata della chiamata oppure il numero del chiamante (se disponibile). L'opzione preimpostata è la durata.

Mappa dei simboli:

















1. Premere  per accedere al menu principale.
2. Premere  /  per selezionare "Display". Premere .
3. Premere  /  per selezionare "Display conv.". Premere .
4. Premere  /  per selezionare "Ora" o "Numemro". Premere .
5. Premere  Per uscire e tornare alla modalità standby.

D.11. Toni

Mappa dei simboli



Si può attivare o disattivare l'audio della tastiera, del comando conferma, della chiamata in attesa e dei segnali di allarme. Ad esempio, se la funzione audio è attiva, verrà emesso un suono ogni volta che un tasto della tastiera viene premuto.

1. Premere  per accedere al menu principale.
2. Premere  /  per selezionare "Imp. audio". Premere .
3. Premere  /  per selezionare "Toni". Premere .
4. Premere  /  per selezionare l'opzione (ad es. avviso "Attenzione", chiamata in attesa "Chiam. in att", segnale d'allarme "AllarmePortat") e confermare con .
5. Premere  /  per visualizzare "Acceso" o "Spento" e premere  per confermare. Per "Tasto" selezionare una voce da "Pattern 1-3" o "Spento" e premere .















6. Premere  Per uscire e tornare alla modalità standby.

D.12. Modalità di composizione

E' possibile impostare la composizione in modalità "Tono" oppure "Impulsi".
L'opzione preimpostata è "Tono" in cui un beep viene emesso ogni volta che si preme un numero. La maggior parte dei centralini telefonici utilizzano la modalità "Tono", perciò non c'è necessità di modificare questa impostazione, a meno che il gestore telefonico utilizzi la composizione in modalità "Impulsi".

Mapa dei simboli:



1. Premere  per accedere al menu principale.
2. Premere  /  per selezionare "Impost. base". Premere .
3. Premere  /  per selezionare "Supplementare". Premere .
4. Premere  /  per selezionare "Modal. Chiam.". Premere .
- L'impostazione corrente è visualizzata.
5. Premere  /  per selezionare fra "Tono" o "Impulsi". Premere  per confermare.
6. Premere  per uscire e tornare alla modalità standby.

D.13. Cambio di modalità di composizione

Se il telefono è impostato sulla modalità di composizione "Impulsi" è possibile passare temporaneamente alla modalità "Tono" per la durata della chiamata:

1. Premere il tasto 









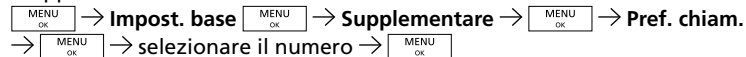



2. Inserire il numero desiderato. Premere e rilasciare dopo alcuni secondi , una "D" verrà visualizzata. Qualsiasi inserimento dopo "D" avverrà in modalità "Tono"

D.14. Comporre un prefisso

Se è necessario aggiungere il prefisso per una chiamata a lungo raggio oppure se si vuole salvare il proprio prefisso al numero, seguire le istruzioni:

Mapa dei simboli:















1. Premere  per accedere al menu principale.
2. Premere  /  per selezionare "Impost. base". Premere .
3. Premere  /  per selezionare "Supplementare". Premere .
4. Premere  /  per selezionare "Pref. chiam.". Premere .
- L'impostazione corrente è visualizzata.
5. Inserire il numero utilizzando la tastiera o premere  per cancellare. Premere  per confermare.
6. Premere  per uscire e tornare alla modalità standby.

D.15. Blocco chiamate

Se attivato, il blocco chiamate impedisce di effettuare chiamate ad uno specifico numero, ad un prefisso nazionale oppure ad uno internazionale.



Mapa dei simboli



1. Premere  per accedere al menu principale.
2. Premere  /  per selezionare "Impost. base". Premere .
3. Premere  /  per selezionare "Blocco chiam.". Premere .
4. Inserire il numero utilizzando la tastiera o premere  per cancellare. Premere  per confermare.
5. Premere  /  per selezionare "Acceso" o "Spento". Premere  per confermare.
6. Premere  per uscire e tornare alla modalità standby.



E. UTILIZZO STANDARD

E.1. Effettuare una nuova chiamata

1. E' possibile effettuare chiamate solamente dal portatile, non dalla base.
2. Sul portatile, inserire il numero telefonico da chiamare e premere . (se si preme ancora , si può abilitare l'altoparlante). Il numero inserito verrà composto automaticamente. Dopo un breve ritardo, sul display inizierà il conteggio della durata della chiamata, se l'opzione di "Display conv." è "Ora".
3. Premere  per terminare la chiamata e tornare alla modalità standby.

E.2. Ricevere una chiamata

1. E' possibile ricevere chiamate solo tramite il portatile. Quando una chiamata è in entrata, il portatile suona finché il volume non viene impostato su "Off". L'icona del telefono sul display del portatile lampeggia.
2. Se l'operatore telefonico fornisce il servizio di visualizzazione degli ID, sul display del portatile appare il numero dell'ID chiamante. Se il numero chiamante è memorizzato nella rubrica del portatile (rif. **F. RUBRICA**), il nome dell'ID appare sul display mentre la chiamata è in corso.







3. Per rispondere è sufficiente premere  o sollevare il portatile dalla base (se la risposta automatica al sollevamento del ricevitore è attiva, rif. **D.5. Risposta automatica al sollevamento del ricevitore**). Dopo un breve ritardo, inizia il conteggio della durata della chiamata.
4. Per terminare la chiamata, premere  sul portatile.

E.3. Effettuare e ricevere chiamate interne (Intercom)

La comunicazione interna (intercom, trasferimento di chiamata e chiamata in conferenza) può essere effettuata tra portatili. Ad ogni ricevitore è assegnato un determinato numero d'estensione che verrà utilizzato per la comunicazione interna. Il numero di estensione va da 1 a 6.

E.4. Effettuare una chiamata interna tra due portatili

E' possibile effettuare una chiamata interna dal proprio portatile ad un'altra specifica estensione.

1. Premere  sul portatile e selezionare "Internal Call". L'icona  viene visualizzata ed il suono della chiamata interna viene riprodotto.
2. Utilizzare  o  per selezionare nome, numero o il ricevitore desiderato. Premere  o . Il portatile selezionato squillerà.







E.5. Selezionare tutti i portatili dalla base

E' possibile selezionare tutti i portatili registrati premendo il tasto PAGE dalla base. Se il proprio portatile è stato smarrito, si può utilizzare la funzione PAGE per farlo squillare.

E.6. Trasferimento di chiamata & conversazione in conferenza

E' possibile trasferire una chiamata esterna da un portatile all'altro.









Durante una chiamata esterna:

1. Premere  e selezionare "Internal Call". La chiamata in entrata viene messa in attesa.
2. Premere  o , per selezionare nome, numero o il portatile a cui si desidera trasferire la chiamata e premere  o . Il portatile selezionato squillerà.
3. Se nessuno risponde, premere  per tornare alla chiamata esterna.

Chiamata in conferenza

E' possibile effettuare una conversazione a tre parti (chiamata in conferenza) tra il proprio portatile, la chiamata esterna ed un altro ricevitore.

Durante una chiamata esterna:

1. Premere  e selezionare "Internal Call". La chiamata in entrata viene messa in attesa.
2. Premere  o  per selezionare nome, numero o il portatile con cui si desidera instaurare la chiamata in conferenza e premere  o . Il portatile selezionato squillerà.
3. Quando l'altro ricevitore viene sollevato, premere  scendere fino alla voce "Flash" e premere  per iniziare la chiamata in conferenza.
4. Per terminare la chiamata premere  in qualsiasi momento.

E.7. Trasferimento di chiamata/passaggio via centralino (PABX) ad una nuova estensione

Se il telefono è collegato ad un centralino, la chiamata esterna può essere inoltrata ad un'estensione locale seguendo le istruzioni:



1. Premere  Il display visualizza una "R" maiuscola.

2. Digitare l'estensione desiderata per essere abilitati a parlare con l'utente selezionato e trasferirgli la chiamata. Per trasferire la chiamata all'estensione desiderata, premere .









E.8. Monitor bimbo

Per impostare la funzione di monitor bimbo sul telefono, è necessario prima di tutto registrare due portatili sulla medesima base. Per attivare la funzione, seguire le istruzioni:

Mapa dei simboli:

 → **Monitor bimbo**  → selezionare il portatile → 

Sul portatile posizionato nella camera dei bambini per il monitor bimbo:

1. Premere  per accedere al menu principale.
2. Premere  /  per selezionare "Monitor bimbo". Premere .
3. Premere  /  per selezionare il portatile che riceve la chiamata del monitor bimbo. Premere  per confermare. Il ricevitore selezionato squillerà. Premere  sul ricevitore per attivare il monitor bimbo.
4. Premere  sul ricevitore per disattivare il monitor bimbo e tornare alla modalità standby.















F. RUBRICA

Il telefono DECT dispone di 100 voci per la memorizzazione in rubrica (13 caratteri alfabetici e 24 numerici). Se sono disponibili più portatili con una base, ogni ricevitore possiede una rubrica indipendente. Non è possibile trasferire automaticamente la memoria della rubrica da un portatile all'altro.

F.1. Inserire una nuova voce









Mappa dei simboli:

 → rubrica  → Nuova voce  → Inserire il nome

1. Premere  per entrare nella rubrica, premere  per selezionare "Nuova voce" e premere . Utilizzare i tasti numerici (da 2 a 9) per inserire il nome del record, così come si inseriscono i caratteri alfabetici dal telefono cellulare. Premere  per confermare. Premere  per cancellare una digitazione errata. Per inserire una lettera uguale alla precedente, premere  per muovere il cursore avanti o aspettare 3 secondi. Per passare da lettere maiuscole a minuscole e viceversa, premere .
2. Utilizzare i tasti numerici per inserire il numero telefonico (se il numero è collegato ad un centralino, può essere inserita una pausa premendo  e rilasciando solo quando sul display viene visualizzata una "P"). Premere  ancora per memorizzare il record. Premere  per cancellare una digitazione errata.
3. Premere  per selezionare un tipo di tono e premere  per confermare.
4. Premere  per selezionare "Memorizza" o "Indietro" e premere  per confermare.
5. La voce della rubrica ora è registrata. Premere  per tornare alla modalità standby.





F.2. Inserire una voce dalla memoria ID chiamanti e dalla lista di riselectone



E' possibile copiare in rubrica un numero registrato nella memoria ID chiamanti o nella lista di riselectone (consultare la sezione ID chiamanti per maggiori dettagli).

1. Se dalla memoria ID chiamanti o dalla lista di riselectone viene visualizzato un numero non memorizzato in rubrica, premere ancora . La scritta "Salva in Rubr" viene visualizzata. Premere . Inserire un nome utilizzando la tastiera e premere  per confermare. Se si inserisce un nome già memorizzato in rubrica, il sistema richiede automaticamente una digitazione differente.
2. Il numero viene visualizzato. Per confermare e salvare il record nella rubrica, premere .
3. Se necessario, si può modificare il numero premendo  per cancellare le digitazioni errate ed inserire i caratteri corretti utilizzando la tastiera.
4. Premere  /  per selezionare una suoneria personalizzata.
5. A operazione terminata, premere ancora  per confermare.
6. Premere  per uscire e tornare alla modalità standby.

F.3. Effettuare una chiamata dalla rubrica







Mappa dei simboli:





 →  /  per selezionare il numero → 

1. Utilizzare la tastiera alfanumerica per inserire la prima lettera del nome in rubrica da selezionare. Il primo record che inizia con la lettera selezionata viene visualizzato.
2. Premere  /  per iniziare a scorrere le voci fino a quella desiderata.
3. Premere  per effettuare la chiamata.

F.4. Eliminare la memoria della rubrica

Mappa dei simboli







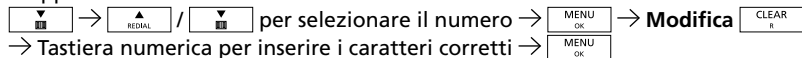

 →  /  per selezionare un numero →  → **Cancella voce**
 → **Si** → 

1. Utilizzare  /  per scorrere le voci fino al nome desiderato.
2. Premere  per confermare o premere  per tornare al menu senza cancellare. Il sistema richiede la conferma per la cancellazione definitiva del record della rubrica. Per confermare l'eliminazione, premere ancora . Un lungo beep verrà emesso.

F.5. Modificare la memoria della rubrica

Mappa dei simboli:



1. Utilizzare  /  per scorrere la rubrica fino alla voce desiderata.
2. Premere  per confermare.
3. E' possibile utilizzare  per cancellare i caratteri alfabetici errati ed apportare le correzioni.
4. Ad operazione terminata, premere . E' possibile utilizzare  per cancellare i caratteri numerici errati ed apportare le correzioni.
5. Premere ancora  per salvare il record.
6. Selezionare un tipo di tono e premere .

G. MEMORIA DI RICONOSCIMENTO DEL CHIAMANTE (ID CHIAMANTE)

Se l'operatore telefonico fornisce il servizio di riconoscimento dell'ID chiamante, sul display del portatile viene visualizzato il numero da cui viene effettuata la chiamata in entrata. Nei sistemi FSK, il nome del chiamante e la data vengono visualizzati e memorizzati, se disponibili. Vengono visualizzati solo i primi 13 caratteri del nome del chiamante.





Questo telefono DECT memorizza gli ultimi 30 record degli ID chiamanti. Può memorizzare fino a 24 caratteri numerici e 13 caratteri alfabetici. Il record più datato viene sostituito da quello più recente. Se il chiamante ha nascosto il proprio ID o il numero non è disponibile, viene visualizzata la voce "Non disp." o "Privato". Non è possibile richiamare una voce il cui ID non è disponibile.

Tono per chiamate in attesa





Oltre al tipico suono riprodotto dal gestore telefonico, questo telefono dispone di un tono speciale per le chiamate in attesa che viene emesso appena dopo la segnalazione del gestore per la notifica di una chiamata in entrata. Poiché questo tono è una caratteristica aggiuntiva, è necessario attivare la funzione che è preimpostata in modalità "Spento". Per attivarla, andare al menu, selezionare "Imp. audio", "Toni" e "Chiam. in att", ed impostare la modalità "Acceso". Quando questa funzione è attiva, si può passare da una chiamata all'altra premendo , previa attivazione di questo servizio da parte del gestore.

G.1. Rivedere gli ID chiamanti

I record degli ID chiamanti possono essere consultati solo da un MENU portatile alla volta poiché sono memorizzati nell'unità base.

Per rivedere gli ID chiamanti dal portatile, premere  e selezionare "Call Log List". Utilizzare  /  per scorrere tra i record o premere  per uscire e tornare alla modalità standby.

G.2. Effettuare una chiamata dal record dell'ID chiamante







E' possibile effettuare una chiamata dal record dell'ID chiamante. Premere  e selezionare "Call Log List". Utilizzare  /  per scorrere le voci e selezionare il nome/numero desiderato. Premere  sul portatile per inoltrare la chiamata.

G.3. Memorizzare un numero dal record dell'ID chiamante alla rubrica

E' possibile memorizzare un numero dal record dell'ID chiamante alla memoria della rubrica. Per maggiori dettagli fare riferimento alla sezione **F. RUBRICA**.

G.4. Eliminare un ID chiamante

E' possibile eliminare sia una singola voce che l'intera memoria degli ID chiamanti.
Dal portatile

1. Premere  e selezionare "Call Log List". Utilizzare  /  per scorrere e selezionare la voce che si desidera eliminare. Se si desidera cancellare l'intera memoria, saltare questo punto.
2. Premere  per selezionare "Cancella voce" o "CancellaElen".
3. Premere  per selezionare "Si" o "No". Premere  per confermare.

G.5. Indicatore di messaggi in attesa (MWI)

Se il servizio di messaggeria vocale è attivato dal gestore telefonico, ogni volta che viene lasciato un messaggio nella casella vocale sul display appare il simbolo . A seconda del servizio fornito dal gestore, l'indicatore di messaggi in attesa dovrebbe scomparire non appena il messaggio viene consultato dal server dell'operatore. La presenza di messaggi viene segnalata anche dal LED lampeggiante sulla base.

H. PERSONALIZZAZIONE DEL TELEFONO

Questo telefono DECT offre la possibilità di personalizzare le impostazioni di alcune caratteristiche quali suoneria, volume, pressione e blocco tastiera. Tutte queste impostazioni possono essere modificate tramite la modalità di programmazione del menu illustrata nella descrizione dei tasti nella precedente sezione.









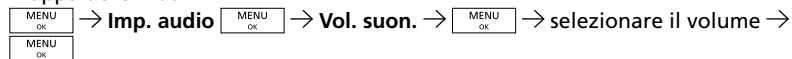



H.1. Impostare il volume ed il tipo di suoneria

Ogni portatile può essere programmato con un volume ed un tipo di suoneria differenti.

Volume di suoneria del portatile

Mapa dei simboli:









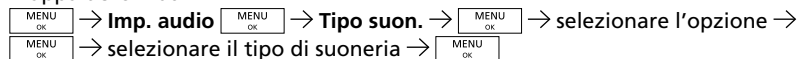







1. Per entrare in questo menu, premere  in modalità standby ed utilizzare  /  per scorrere fino alla voce "Imp. audio". Premere .
2. Premere  /  per selezionare "Vol. suon." e premere .
3. Premere  /  per selezionare il volume desiderato (mentre si scorrono le opzioni, vengono riprodotti i diversi livelli). Premere  per confermare.
4. Premere  per uscire e tornare alla modalità standby. Se è stata selezionata l'opzione "Spento", sul display viene visualizzato il simbolo .

Tipo di suoneria del portatile

Mapa dei simboli:



1. Per entrare in questo menu, premere  in modalità standby ed utilizzare  /  per scorrere fino alla voce "Imp. audio". Premere .
2. Premere  /  per selezionare "Tipo suon." e premere .
3. Premere  /  per selezionare "Esterno", "Interno", "Ricerca", "Sveglia" o "Termin" e premere  per confermare.

4. Premere  /  per selezionare la melodia desiderata (mentre si scorrono le opzioni, vengono riprodotte le diverse suonerie).
Premere  per confermare la selezione.
5. Premere  per uscire e tornare alla modalità standby.

I. UTILIZZO AVANZATO

Attenzione!

Le seguenti sezioni sono dedicate esclusivamente a coloro che hanno familiarità con questo genere di prodotti elettronici. Qualsiasi errore nell'esecuzione di operazioni avanzate può compromettere il normale funzionamento del telefono.







I.1. Registrare un nuovo portatile



Quando si registra un nuovo portatile sull'unità base, viene richiesto il codice PIN. Per attivare la modalità di registrazione, premere il tasto PAGE e rilasciarlo dopo 5 secondi. Prima della registrazione, assicurarsi che il nuovo portatile sia completamente carico e che l'unità base sia facilmente raggiungibile. Tutti i dispositivi devono essere in standby.

Sul portatile che si desidera registrare

Mappa dei simboli

 → **Impost avanz.**  → **Registro** →  → selezionare il numero della base → 

1. Premere  per accedere al menu principale.
2. Premere  /  per selezionare "Impost avanz." e premere .
3. Premendo  /  per visualizzare "Registro" e premere  per confermare.

4. Premere  /  per selezionare il numero della base e premere  per confermare.

Se sulla base è già stato registrato il numero massimo di 6 portatili, è necessario eliminare una registrazione prima di effettuarne una nuova. A tal proposito fare riferimento alla sezione I.2. **Cancellare la registrazione di un portatile o di una base.**

Sul portatile:

Inserire il codice PIN.

Il codice PIN preimpostato è 0000.





Se la registrazione non avviene correttamente, sul display viene visualizzata la scritta "Non registrato" ed è necessario eseguire la procedura di registrazione nuovamente. Il display mostra la scritta "Ricerca" se il portatile è registrato ma non riesce a trovare la base, ad esempio perchè l'unità è troppo distante oppure spenta.











I.2. Cancellare la registrazione di un portatile o di una base

Se si ha più di un portatile registrato su una base oppure più di una base collegata ad un portatile, è possibile cancellare la registrazione del portatile e/o della base. Prima di tutto, è necessario assicurarsi che tutti gli apparecchi siano in standby.

Mappa dei simboli:

 → **Impost avanz.**  → **Elim. regist** →  → selezionare il portatile o la base →  → selezionare **Si** → 

1. Premere  per accedere al menu principale.
2. Premere  /  per selezionare "Impost avanz." e premere .

3. Premere  /  per visualizzare "Elim. regist" e premere  per confermare.
4. Premere  /  per selezionare "Base" o "Ricevitore" e premere  per confermare.
5. Premere  /  per selezionare "Si" e premere .
6. Premere  per uscire e tornare alla modalità standby.

I.3. Cambiare il codice PIN

Mappa dei simboli:

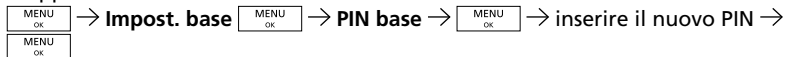



Il codice PIN preimpostato è 0000. Se si desidera modificarlo, seguire la procedura sopra illustrata inserendo 4 nuove cifre per il codice PIN.





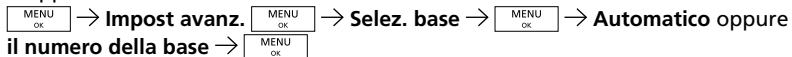



I.4. Selezionare una base

Un portatile può essere registrato su 4 unità base differenti, ad esempio tenendone una in ufficio ed una a casa, oppure una in garage ed una in camera da letto. Dopo aver registrato il portatile sulle unità base desiderate, è possibile specificare quale base si desidera utilizzare oppure lasciare che venga selezionata automaticamente a seconda della potenza del segnale.

Mappa dei simboli:



1. Premere  per accedere al menu principale.

2. Premere  /  per selezionare "Impost. avanz." e premere .
3. Premere  /  per selezionare "Selez. base" e premere  per confermare.
4. Premere  /  per selezionare "Automatico" oppure il numero della base. Premere  per confermare.









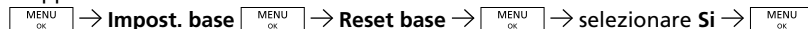

I.5. Resettare il telefono

Se si resetta il telefono, sia la base che il portatile tornano alle impostazioni iniziali. L'ora, la data, il nome del portatile, la rubrica, la lista degli ID chiamanti e la lista di rilesione non vengono reimpostati. Se si hanno più portatili registrati all'unità base e si applica la procedura di seguito descritta, solo il portatile e la base resettati torneranno alle impostazioni iniziali.

Per la base:

Mappa dei simboli:













1. Premere  per accedere al menu principale.
2. Premere  /  per selezionare "Impost. base" e premere .
3. Premere  /  per visualizzare "Reset base". Premere  per confermare.
4. Premere  /  per selezionare "Si" e premere  per confermare.
5. Premere  per uscire e tornare alla modalità standby.



Per il portatile



Mappa dei simboli:



1. Premere  per accedere al menu principale.
2. Premere  /  per selezionare "Impost avanz." e premere .
3. Premere  /  per visualizzare "Reset ricev.". Premere  per confermare.
4. Premere  /  per selezionare "Si" e premere  per confermare.
5. Il display visualizza la scritta "Cleared" ed il sistema torna alle impostazioni iniziali.

I.6. Centralino e FLASH time

Se il telefono è connesso ad un centralino (PABX) e non squilla correttamente, allora il FLASH time può essere settato per corrispondere al time del centralino stesso. Per cambiarlo, premere  → **Impost. base**  → **Supplementare**

 → **Ora richiam.**  → scegliendo tra **80 - 800 msec** e confermare con .

J. RIPRISTINO DELLE IMPOSTAZIONI INIZIALI

E' possibile ripristinare le impostazioni iniziali del telefono. L'unico modo per resettare sia l'unità base che il portatile è scorrere il menu fino alla voce "Reset ricev." o "Reset base". Per maggiori dettagli vedere la sezione precedente **I.5. Resettare il telefono.**

Tutte le impostazioni e le programmazioni registrate sul telefono verranno automaticamente eliminate. Questa operazione potrebbe essere utile nel caso in cui siano state effettuate troppe programmazioni contemporaneamente, causando così l'insorgere di conflitti nella normale operatività del sistema. Anche dopo aver ripristinato le impostazioni iniziali, le seguenti memorie di dati non andranno perse:

- Memoria degli ID chiamanti
- Lista di rielezione



- Registrazione dell'unità base e del portatile
- Rubrica

K. MANTENIMENTO DEL PRODOTTO

- Non esporre il telefono alla polvere, alla luce del sole, all'umidità, alle alte temperature ed a shock meccanici.
- Non utilizzare prodotti abrasivi o corrosivi per la pulizia del telefono. Tenere l'unità pulita passando uno straccio morbido ed asciutto sulla superficie.
- Non smontare l'apparecchio: contiene parti non riutilizzabili dall'utente.
- In caso di temporali violenti, è consigliabile disconnettere l'adattatore di alimentazione poiché la garanzia non risponde in caso di danni causati da sovraccarichi elettrici.

L. RISOLUZIONE PROBLEMI

D1. Il telefono non funziona!

- R1. Assicurarsi che la tastiera del portatile non sia bloccata. Quando è bloccata, il simbolo  appare sul display. Per rimuovere il blocco tastiera, premere il tasto  e rilasciarlo dopo due secondi.
- R1. Assicurarsi che tutte le connessioni dell'adattatore e dei cavi siano collegati correttamente ai jack.
- R1. Assicurarsi che le batterie siano state inserite nell'apposito spazio, che siano cariche e che siano posizionate con la corretta polarità.
- R1. Se alla linea telefonica sono connessi più telefoni, assicurarsi che tutti gli apparecchi siano agganciati correttamente. In alcuni sistemi, infatti, quando il primo telefono della linea non è agganciato, tutti gli altri apparecchi non sono connessi elettricamente.
- R1. Provare a collegare un altro telefono alla presa telefonica. Se il problema persiste e suggerisce un malfunzionamento della linea telefonica, consultare il gestore telefonico.

- R1. Se il problema consiste nell'impossibilità di far sentire la propria voce all'interlocutore, assicurarsi che la funzione MUTE non sia attivata. Per accertarlo, premere il tasto MUTE ancora una volta così che il telefono torni alla normale operatività.
- R1. Controllare che il simbolo  sul display non lampeggi. Se il livello delle barre è basso, significa che il portatile è troppo distante dalla base ed il segnale radio è troppo debole. E' consigliabile avvicinare la base al portatile e riprovare.
- R1. Se risulta impossibile comporre un numero, controllare che quel numero non sia bloccato (fare riferimento alla sezione **D.15. Blocco chiamate**).
- R1. Se il livello di carica è basso poiché le batterie non vengono ricaricate da molto tempo, il portatile potrebbe bloccarsi automaticamente. Provare a disconnettere le batterie e reinserirle. Per tornare al normale funzionamento, mettere in carica il portatile per almeno sei ore.
- R1. Se viene composto un numero errato, controllare che il prefisso sia stato registrato correttamente. Per verificare, entrare nel menu, selezionare "Impost. base", poi "Supplementare" ed infine "Pref. chiam.". Cancellare o modificare il prefisso salvato.

D2. Il telefono non squilla!

- R2. Controllare che il volume non sia impostato su "Spento" (Fare riferimento alla sezione **H.1. Impostare il volume ed il tipo di suoneria**). Se il volume è inattivo, impostare un livello più alto.
- R2. Assicurarsi che il portatile non sia spento.
- R2. Assicurarsi che tutte le connessioni dell'adattatore e dei cavi siano collegati correttamente ai jack.
- R2. Se al portatile sono connesse più unità base, assicurarsi che sia stata selezionata l'unità base corretta.
- R2. Controllare la selezione del Paese. Selezionare dal menu "Impost. base" e premere "Country". Selezionare il Paese desiderato dalla lista.
- R2. Se il telefono è connesso al centralino, assicurarsi che il FLASH time sia corretto. (Vedi **I.6. Centralino e FLASH time**).

Q3. La rubrica non funziona come previsto!

- R3. Assicurarsi che il numero inserito non superi la lunghezza massima di caratteri consentita.
- R3. Se il telefono è collegato ad un sistema PABX, consultare il gestore telefonico per informazioni circa i ritardi della pause inserite nella composizione di chiamate esterne.

Q4. Il numero del chiamante non viene visualizzato!

- R4. Assicurarsi che il gestore telefonico fornisca il servizio di riconoscimento degli ID chiamanti. In molti Paesi, questo servizio è a pagamento e deve essere richiesto separatamente dall'utente. Per maggiori dettagli, contattare il gestore telefonico.
- R4. Il chiamante potrebbe aver nascosto il proprio numero prima della chiamata. Il numero del chiamante non necessariamente deve essere visualizzato. Per maggiori dettagli, contattare il gestore telefonico.
- R4. Se la chiamata è effettuata dall'estero, il numero non può essere trasmesso.

Q5. Il portatile non funziona dopo che è stato registrato ad un'unità base di un costruttore differente!

- A5. Secondo gli standard DECT (compatibili con GAP), i portatili possono essere registrati a qualsiasi sistema DECT. Tuttavia, le funzioni di uno specifico costruttore potrebbero non essere compatibili con altri prodotti. Nel caso in cui un portatile ed una base di costruttori diversi vengano registrati fra loro, potrebbero essere funzionanti solo le operazioni essenziali.
- A5. Controllare che la base sia compatibile con GAP secondo gli standard DECT. Solo i prodotti compatibili GAP possono essere registrati fra loro.

M. NORME DI SICUREZZA

Quando si utilizza un apparecchio telefonico, è necessario che vengano osservate le normali precauzioni di sicurezza per ridurre al minimo il rischio di incendio, shock elettrico e danni alle persone:

- Non utilizzare il prodotto vicino a fonti d'acqua, ad esempio sanitari, vasche da bagno, lavelli e lavanderie, in cantine umide o vicino a piscine. Evitare che l'apparecchio entri in contatto con liquidi o miscele.
- Non utilizzare il telefono durante temporali violenti. Potrebbe verificarsi il rischio remoto di shock elettrici.
- Non utilizzare il telefono per comunicare perdite di gas vicino alla fuoriuscita.
- Utilizzare solo i cavi e le batterie specificati in questo manuale. Non gettare le batterie nel fuoco. Potrebbero esplodere. Controllare le modalità di smaltimento con l'ente locale preposto.
- Connettere l'adattatore ad una presa vicino all'apparecchio e facilmente raggiungibile.
- Non aprire il portatile, l'unità base o il caricatore. Potrebbero provocare shock elettrici.
- Evitare che gli estremi del caricatore o le batterie entrino in contatto con materiali conduttori estranei.
- Evitare che i bambini possano giocare con l'apparecchio.
- Poiché il funzionamento del telefono si basa su segnali radio tra unità base e portatili, la presenza di apparecchi auricolari potrebbe causare delle interferenze sotto forma di ronzio.
- E' consigliabile non utilizzare questo telefono vicino ad apparecchi medici per trattamenti intensivi o con persone provviste di pacemaker.
- Il telefono potrebbe interferire con altri apparecchi elettrici quali segreterie, TV o radio se posizionati troppo vicini. E' consigliabile collocare l'unità base ad almeno un metro di distanza da tali apparecchi.

N. QUESTIONE AMBIENTALE E SMALTIMENTO

Gli apparecchi elettrici ed elettronici con batterie incluse contengono materiali, componenti e sostanze che, se non smaltiti correttamente, possono arrecare danni alla salute dell'uomo e dell'ambiente.

Come illustrato qui sotto, il simbolo di un portarifiuti sbarrato contraddistingue gli apparecchi elettrici ed elettronici con batterie che non possono essere smaltiti come rifiuti domestici generici, ma devono essere raccolti separatamente.

Per conoscere le modalità di smaltimento, contattare il proprio rivenditore.



O. DICHIARAZIONE EUROPEA DI CONFORMITA'

Bell Xpress A/S dichiara che questo dispositivo (Telefono 10 di tipo JJ T10 DECT / RTX3072) è conforme ai principali requisiti ed alle altre condizioni della direttiva europea 1999/5/EC R&TTE.



- I contenuti di questo manuale possono subire variazioni senza preavviso.
- Il costruttore ed i suoi fornitori non riconoscono nessuna responsabilità in caso di guasti, spese, perdite di guadagno o qualsiasi altro danno risultante dall'utilizzo del prodotto.

Product by: Bell Xpress A/S, Denmark · www.bellxpress.dk

www.jacobjensen.com



Generation to generation...